

MAY 2024

INTERIOR



3DKOR  
DESIGN  
ДИЗАЙН ИНТЕРЬЕРА

Четырехкомнатная квартира

г. Санкт-Петербург

*Interior*  
DESIGN

ДИЗАЙН ПРОЕКТ

[www.3dkor.ru](http://www.3dkor.ru)

Содержание	2	Развертка стен. Помещение №1 (коридор)	34
Визуализация помещений	3-22	Развертка стен. Помещение №2 (санузел гостевой)	35
Обмерочный план	23	Развертка стен. Помещение №3 (санузел)	36
План демонтажа	24	Развертка стен. Помещение №4 (спальня)	37
План монтажа	25	Развертка стен. Помещение №5 (гардеробная)	38
План расстановки мебели	26	Развертка стен. Помещение №6 (детская девочек)	39
План напольных покрытий	27	Развертка стен. Помещение №7 (лоджия)	40
План теплого пола	28	Развертка стен. Помещение №8 (детская мальчика)	41
План открывание дверей	29	Развертка стен. Помещение №9 (кухня-гостиная)	42
План потолка	30	Развертка стен. Помещение №10 (лоджия)	43
Узлы стыковки теневого профиля по потолкам	31		
План осветительных приборов	32		
План управления освещением	33		



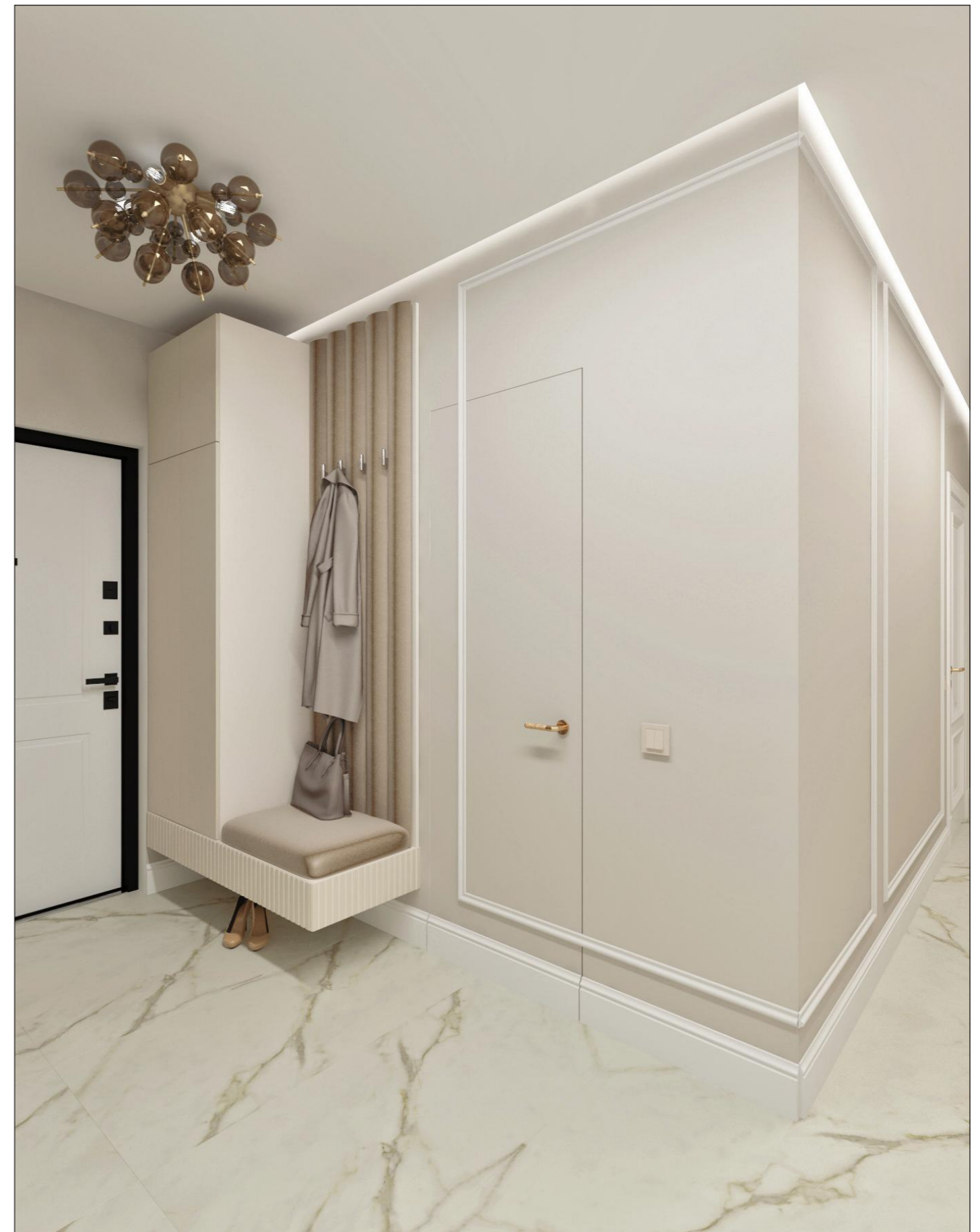







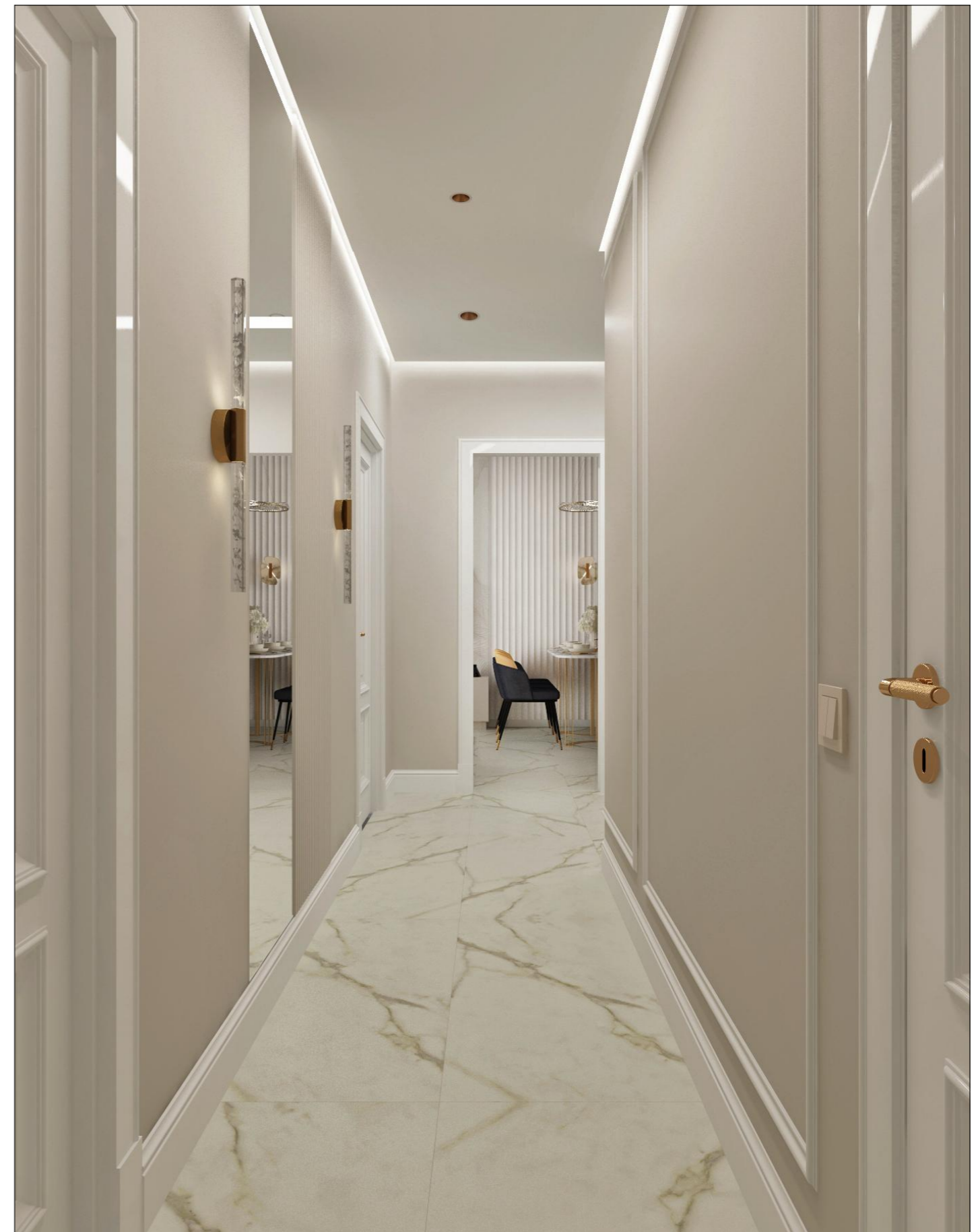







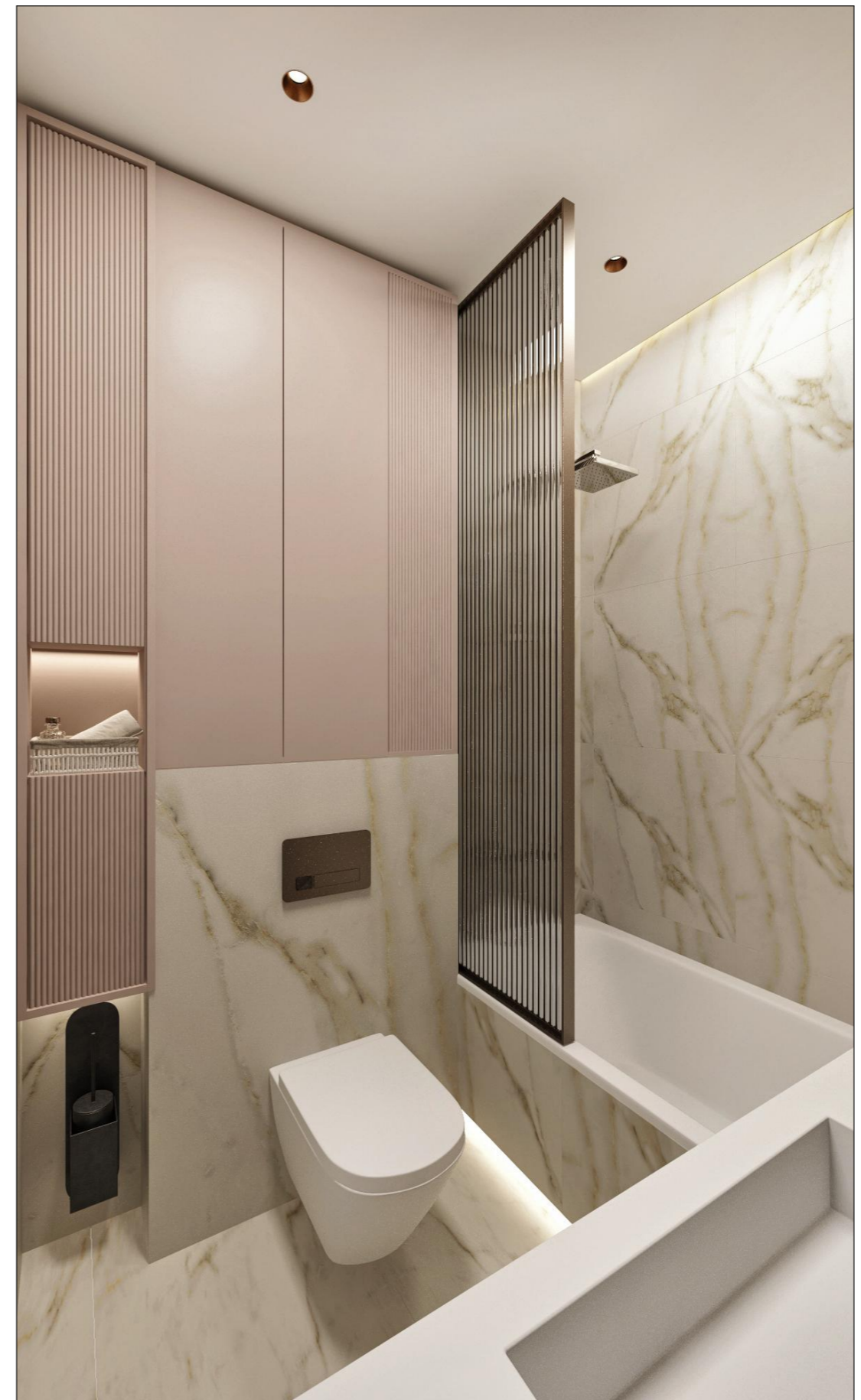



























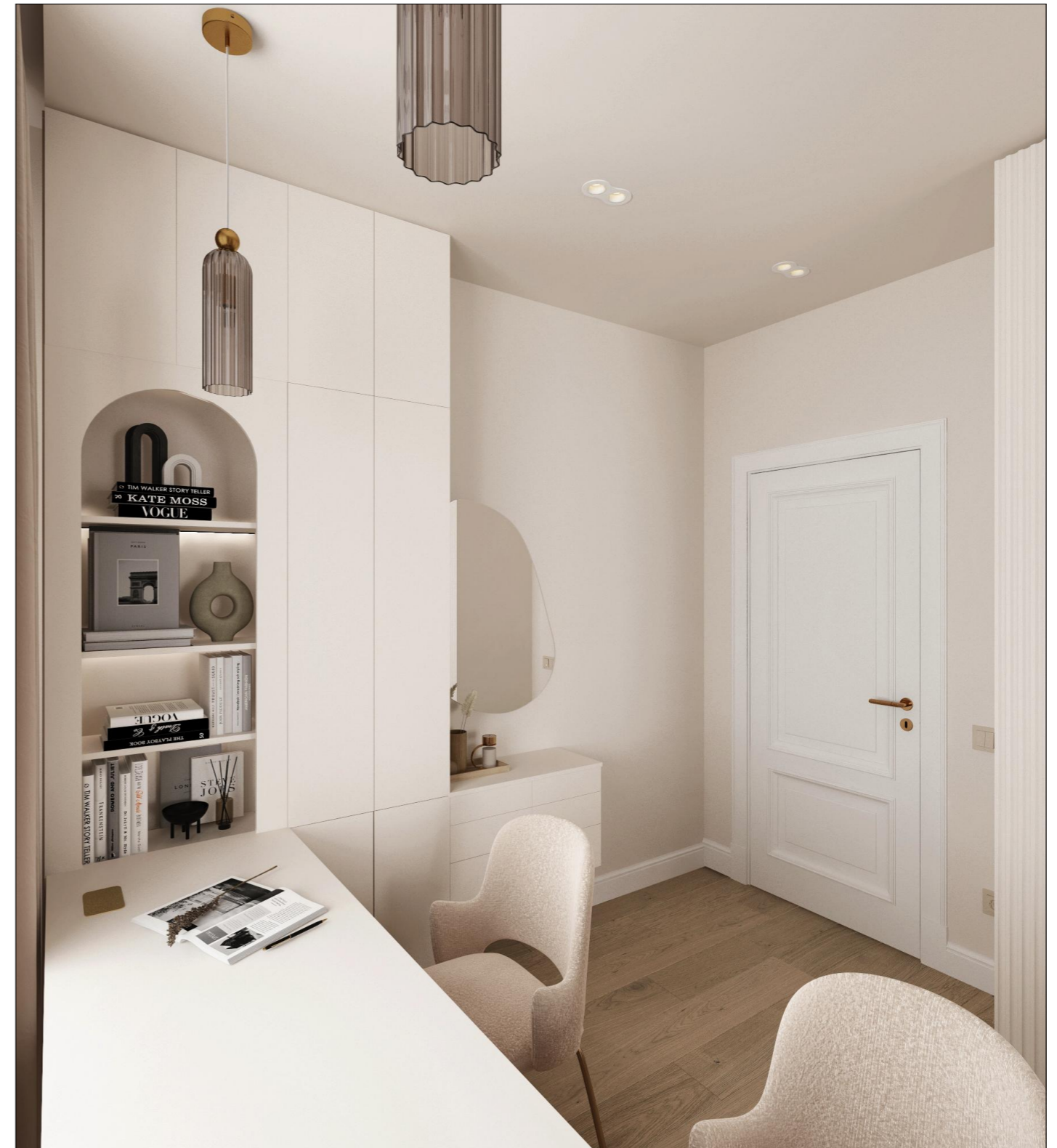







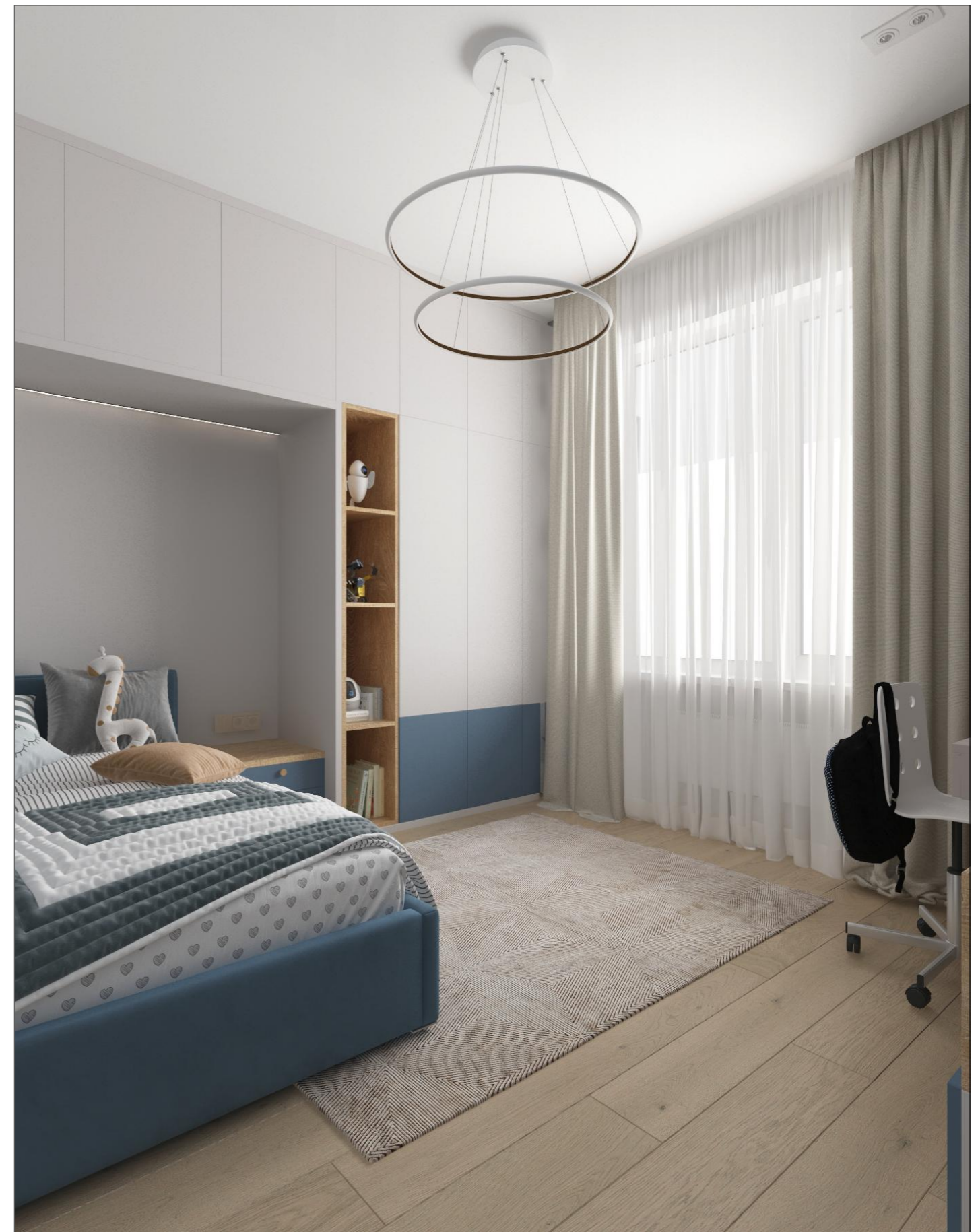



























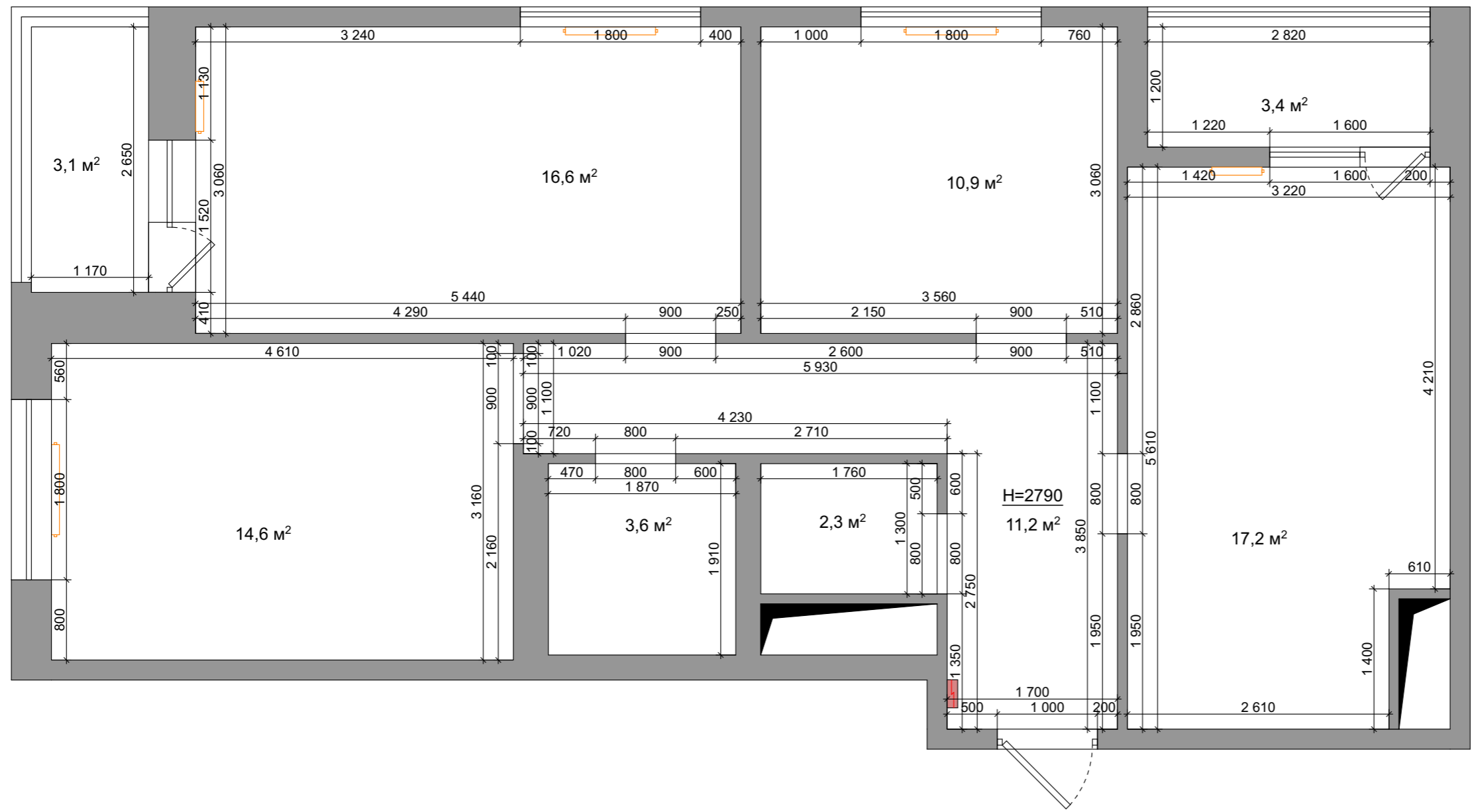

Общая площадь 82.9 м²





Дизайн проект интерьера квартиры	23
www.3dkor.ru	Обмерочный план

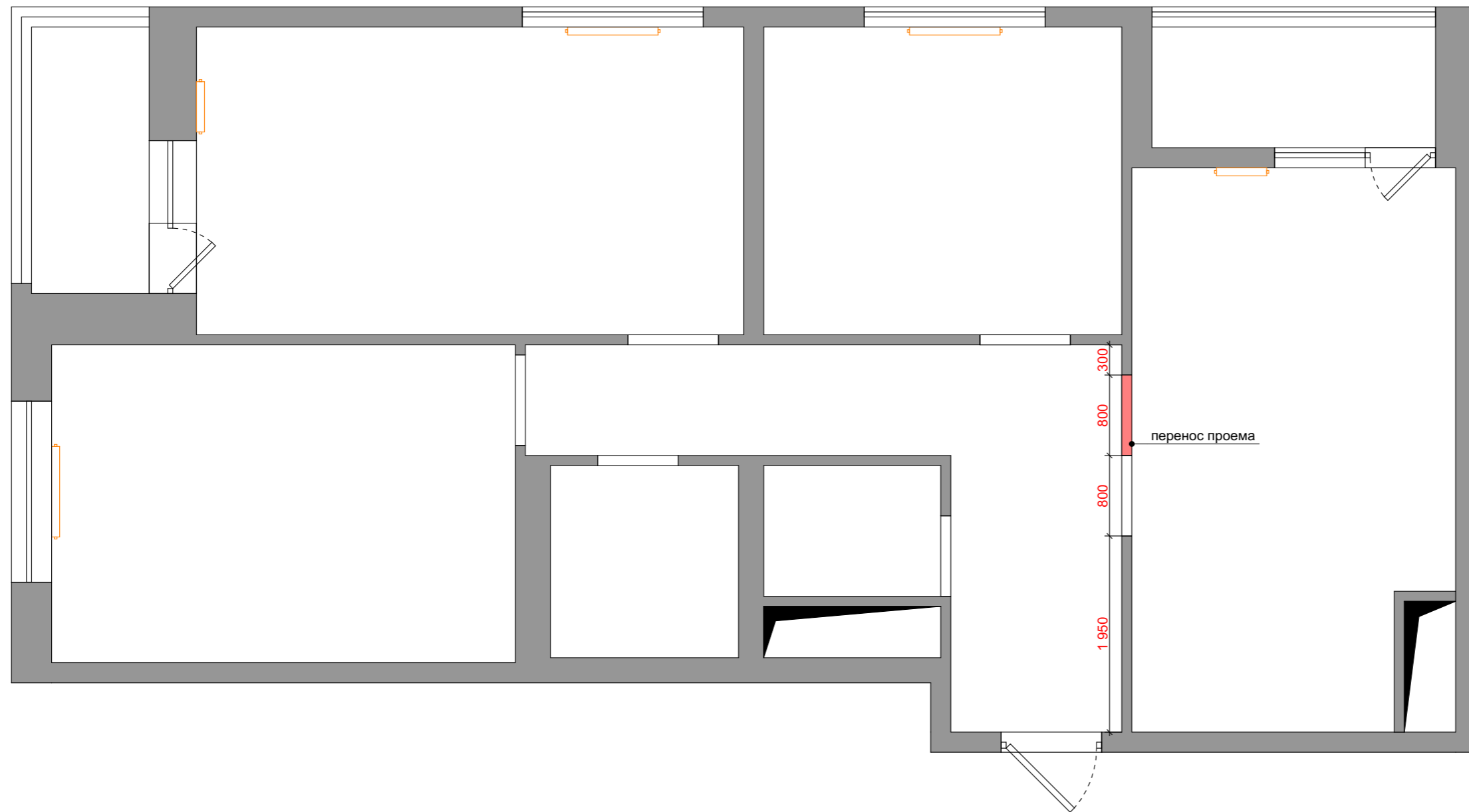





**Условные обозначения**

Обознач.	Наименование
	Стены
	Демонтаж стен
	Радиатор
	Существующие коммуникации



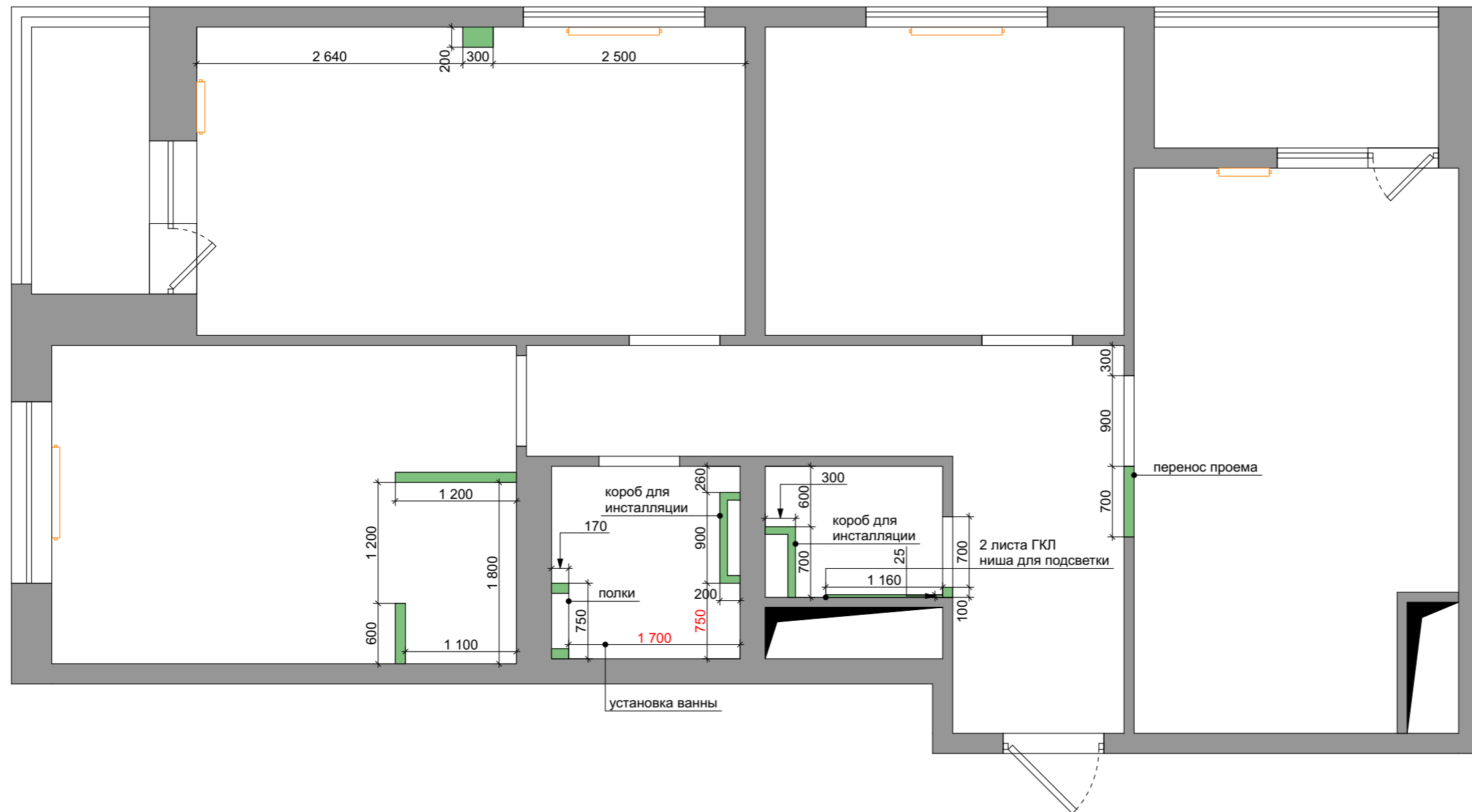

### Условные обозначения

Обознач.	Наименование
	Стены
	Стены новые Материал уточнить
	Радиатор
	Существующие коммуникации

### Экспликация помещений

№	Наименование	Площадь
1	Прихожая	11.2 м <sup>2</sup>
2	Санузел гостевой	2.1 м <sup>2</sup>
3	Санузел	3.6 м <sup>2</sup>
4	Спальня	12.3 м <sup>2</sup>
5	Гардеробная	2.0 м <sup>2</sup>
6	Детская девочек	16.6 м <sup>2</sup>
7	Лоджия	3.1 м <sup>2</sup>
8	Детская сына	10.9 м <sup>2</sup>
9	Кухня-гостиная	17.2 м <sup>2</sup>
10	Лоджия	3.4 м <sup>2</sup>
	Общая площадь	82.4 м <sup>2</sup>

### Примечания:

- Перед началом работ все размеры и отметки уточнить по месту.
- Все размеры указаны в мм.
- Все размеры с учетом финишной отделки.
- Данный лист смотреть совместно с развертками.
- Возводимые перегородки толщиной 100мм (блок с оштукатуриванием/ГКЛ с двойной обшивкой)
- Установка новых межкомнатных дверей. Ширина полотна в комнаты 800мм;



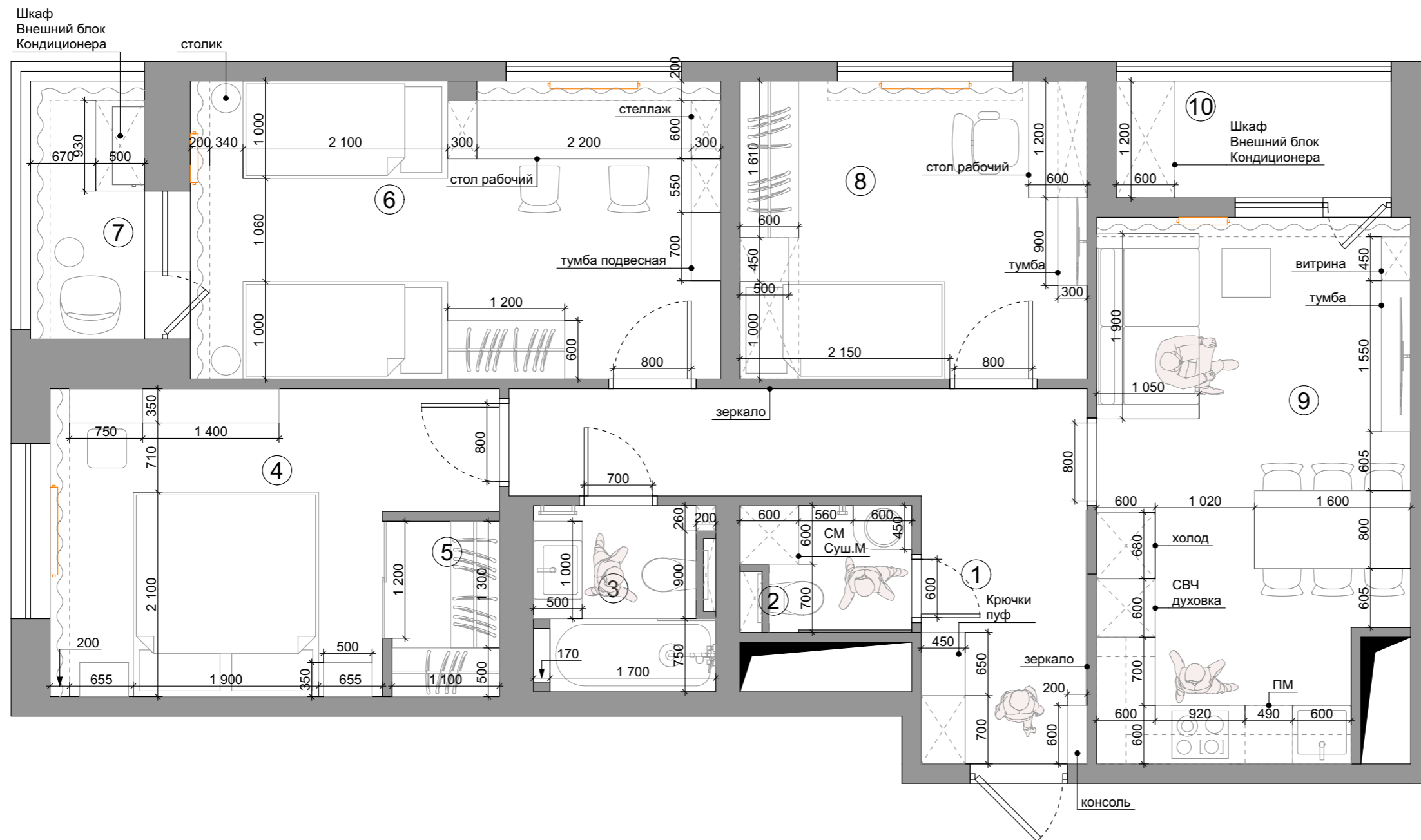

Экспликация помещений

№	Наименование	Площадь
1	Прихожая	11.2 м <sup>2</sup>
2	Санузел гостевой	2.1 м <sup>2</sup>
3	Санузел	3.6 м <sup>2</sup>
4	Спальня	12.3 м <sup>2</sup>
5	Гардеробная	2.0 м <sup>2</sup>
6	Детская девочек	16.6 м <sup>2</sup>
7	Лоджия	3.1 м <sup>2</sup>
8	Детская сына	10.9 м <sup>2</sup>
9	Кухня-гостиная	17.2 м <sup>2</sup>
10	Лоджия	3.4 м <sup>2</sup>
	Общая площадь	82.4 м <sup>2</sup>

**Примечания:**

- Перед началом работ все размеры и отметки уточнить по месту.
- Все размеры указаны в мм.
- Изготовитель корпусной мебели после облицовочных работ проводит повторный замер.
- При изготовлении мебели учесть связку с окружением (выровнять по одной линии).
- Данный лист смотреть совместно с развертками.



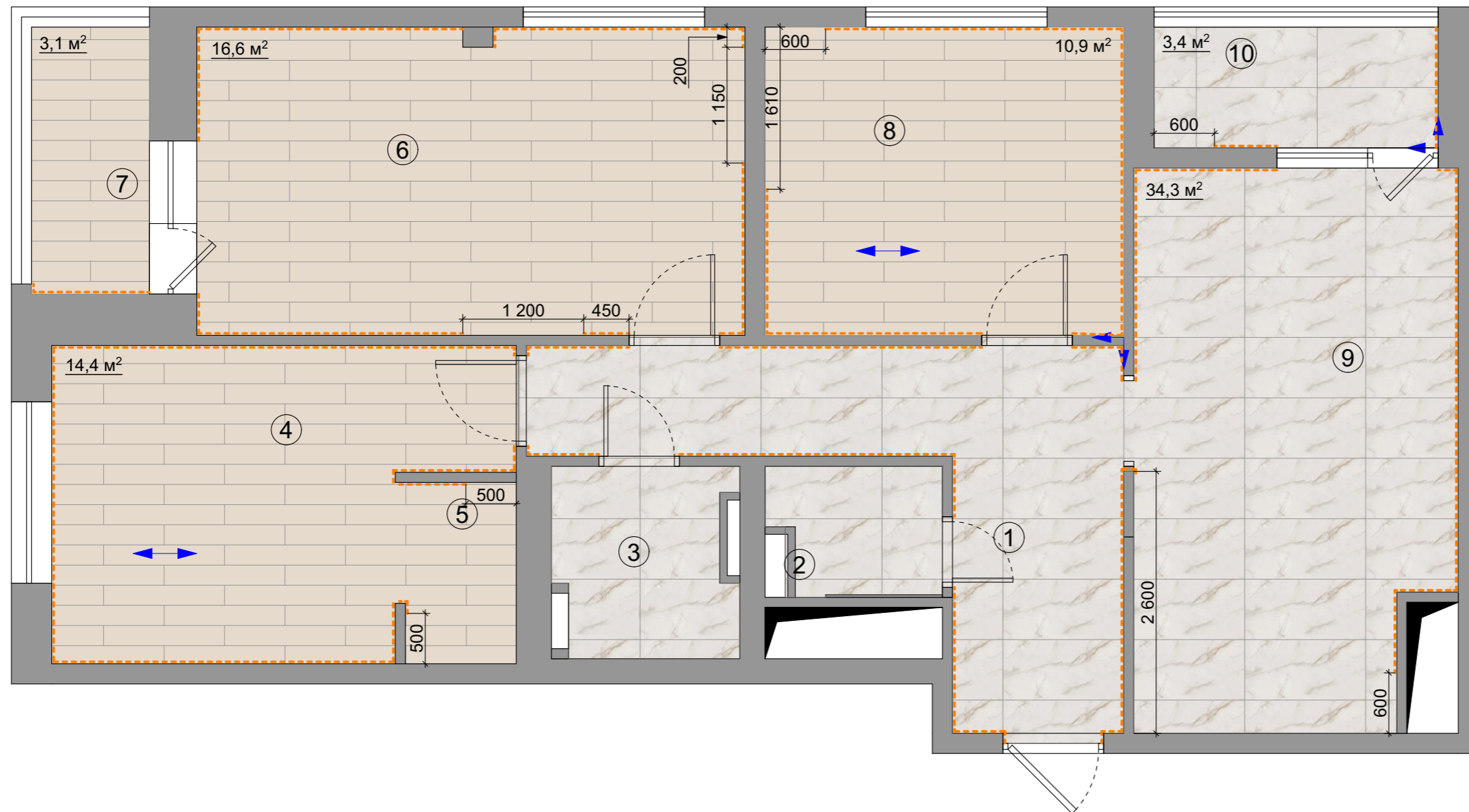

### Условные обозначения

2D символ	Наименование
	Направление и начало укладки

### Ведомость полов

ТИП	Обознач.	Наименование	Кольво
1		Ламинат	45,00
2		Керамогранит estima id01 600x1200x10	37,70
		Плинтус SX118 CONTOUR	62,20

### Экспликация помещений

№	Наименование	Площадь
1	Прихожая	11.2 м <sup>2</sup>
2	Санузел гостевой	2.1 м <sup>2</sup>
3	Санузел	3.6 м <sup>2</sup>
4	Спальня	12.3 м <sup>2</sup>
5	Гардеробная	2.0 м <sup>2</sup>
6	Детская девочек	16.6 м <sup>2</sup>
7	Лоджия	3.1 м <sup>2</sup>
8	Детская сына	10.9 м <sup>2</sup>
9	Кухня-гостиная	17.2 м <sup>2</sup>
10	Лоджия	3.4 м <sup>2</sup>
	Общая площадь	82.4 м <sup>2</sup>

### Примечания:

- Гидроизоляцию в санузлах, завести на стену на 200мм
- Перед началом укладки покрытий пола, выполнить сухую раскладку покрытия и сверить привязки. При необходимости внести корректировки по месту
- При укладке плитки шов принять 2мм
- Количество отделочных материалов в ведомости указано без учета коэффициента на подрезку
- Переход финишных покрытий между комнатами осуществляется по центру полотна двери



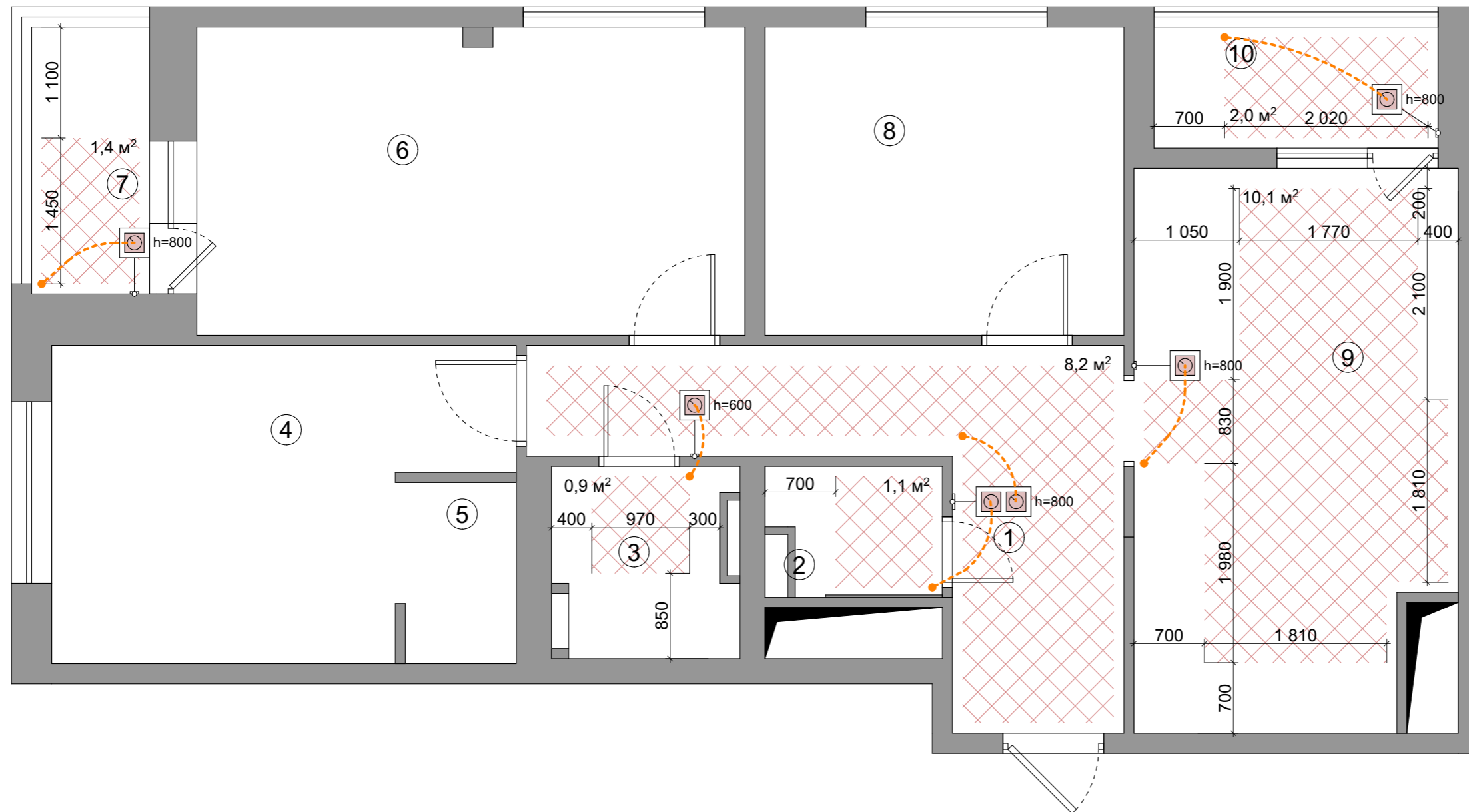

### Спецификация Теплых полов

Пом.	2D символ	Наименование	Площадь
1		Теплый пол	8.2 м <sup>2</sup>
2		Теплый пол	1.1 м <sup>2</sup>
3		Теплый пол	0.9 м <sup>2</sup>
7		Теплый пол	1.4 м <sup>2</sup>
9		Теплый пол	10.1 м <sup>2</sup>
10		Теплый пол	2.0 м <sup>2</sup>

### Условные обозначения

2D символ	Класс защиты	Наименование
	IP20	Регулятор теплого пола

### Экспликация помещений

№	Наименование	Площадь
1	Прихожая	11.2 м <sup>2</sup>
2	Санузел гостевой	2.1 м <sup>2</sup>
3	Санузел	3.6 м <sup>2</sup>
4	Спальня	12.3 м <sup>2</sup>
5	Гардеробная	2.0 м <sup>2</sup>
6	Детская девочек	16.6 м <sup>2</sup>
7	Лоджия	3.1 м <sup>2</sup>
8	Детская сына	10.9 м <sup>2</sup>
9	Кухня-гостиная	17.2 м <sup>2</sup>
10	Лоджия	3.4 м <sup>2</sup>
	Общая площадь	82.4 м <sup>2</sup>

### ПРИМЕЧАНИЯ:

- За отметку ур. ч. п. принята отметка ±0.000, что соответствует уровню чистого пола квартиры.
- Рекомендуется производить обмеры по месту, т.к. фактические размеры могут отличаться от проектных.





Экспликация помещений

№	Наименование	Площадь
1	Прихожая	11.2 м <sup>2</sup>
2	Санузел гостевой	2.1 м <sup>2</sup>
3	Санузел	3.6 м <sup>2</sup>
4	Спальня	12.3 м <sup>2</sup>
5	Гардеробная	2.0 м <sup>2</sup>
6	Детская девочек	16.6 м <sup>2</sup>
7	Лоджия	3.1 м <sup>2</sup>
8	Детская сына	10.9 м <sup>2</sup>
9	Кухня-гостиная	17.2 м <sup>2</sup>
10	Лоджия	3.4 м <sup>2</sup>
	Общая площадь	82.4 м <sup>2</sup>

Ведомость заполнения дверных проемов

Марк.	Обозначение	Размер проема	Размер полотна	Кол-во	Открывание
Д1		700x2060	600x2000	1	левое
Д2		800x2060	700x2000	1	правое
Д3	Межкомнатная дверь	900x2060	800x2000	1	левое
Д4		900x2060	800x2000	1	левое
Д5		900x2060	800x2000	1	левое







### Узел 1

Стыковка стены  
и профиля с подсветкой

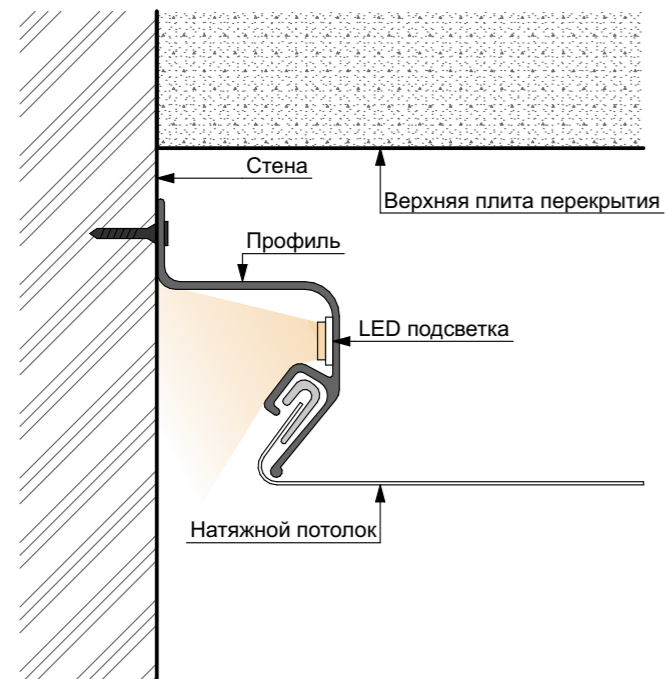

### Узел 2

Стыковка стены  
и профиля с теньвым зазором

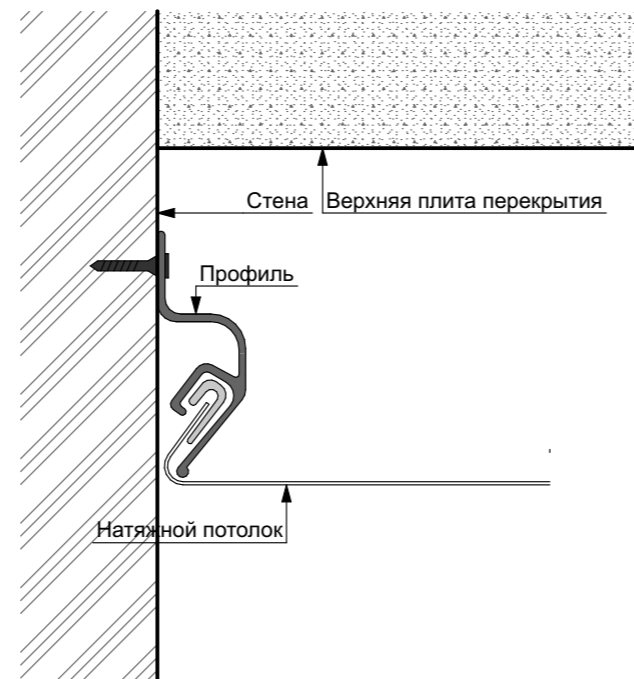

### Узел 3

Стыковка натяжного потолка со встроенной мебелью

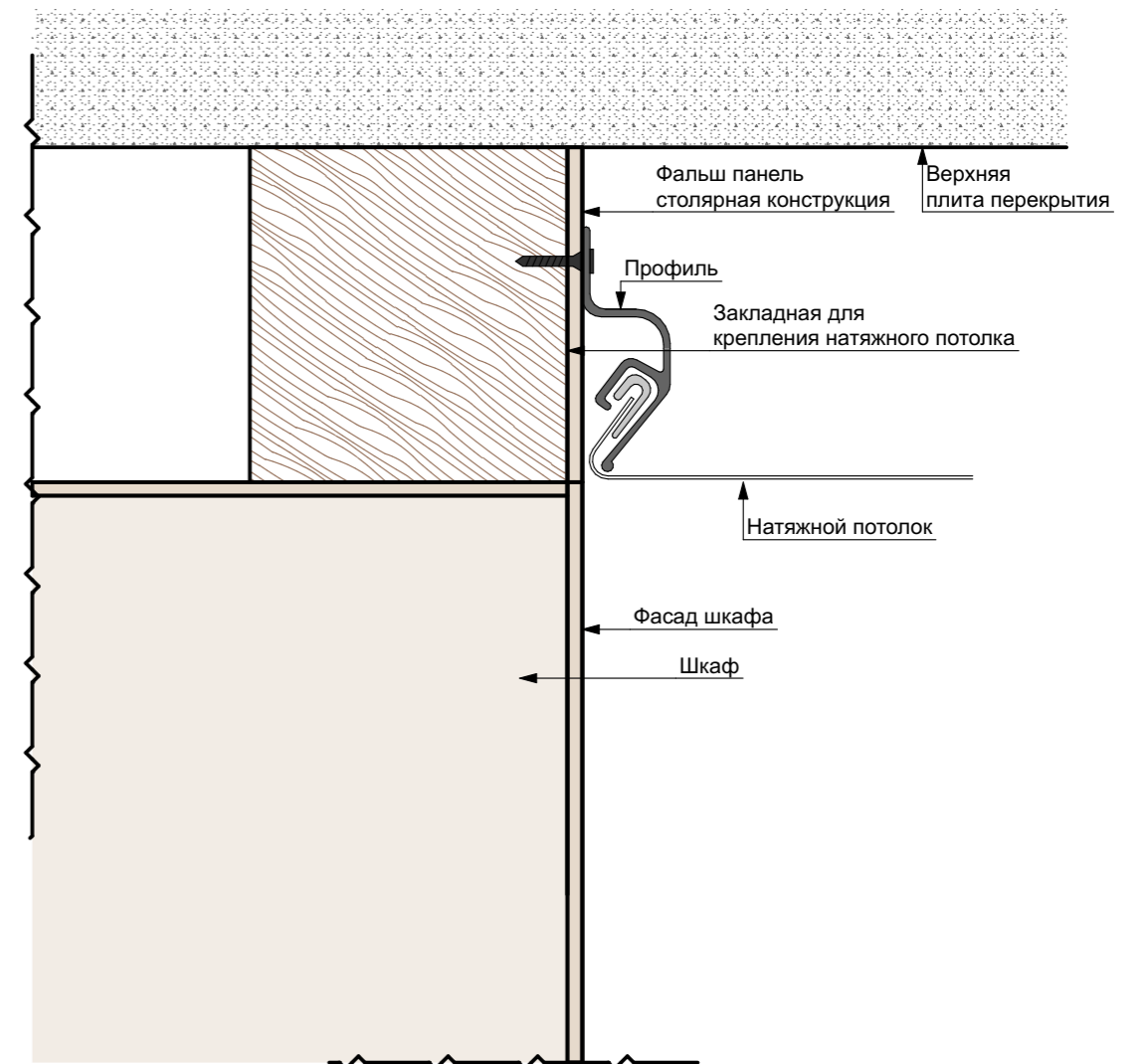

### Узел 4

Ниша для шторы

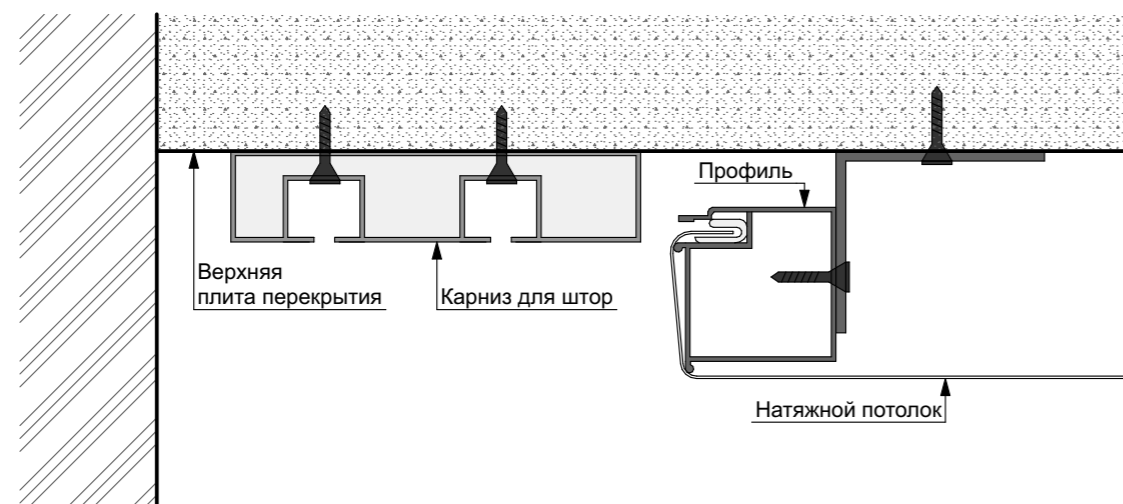

#### ПРИМЕЧАНИЯ:

- Данные схемы являются рекомендованными, обязательно проконсультироваться со специалистом и при необходимости внести изменения
- Все изменения согласовать с автором проекта
- Обсудить минимальный опуск потолка, с подрядчиками по потолкам, для сохранения высоты помещения!



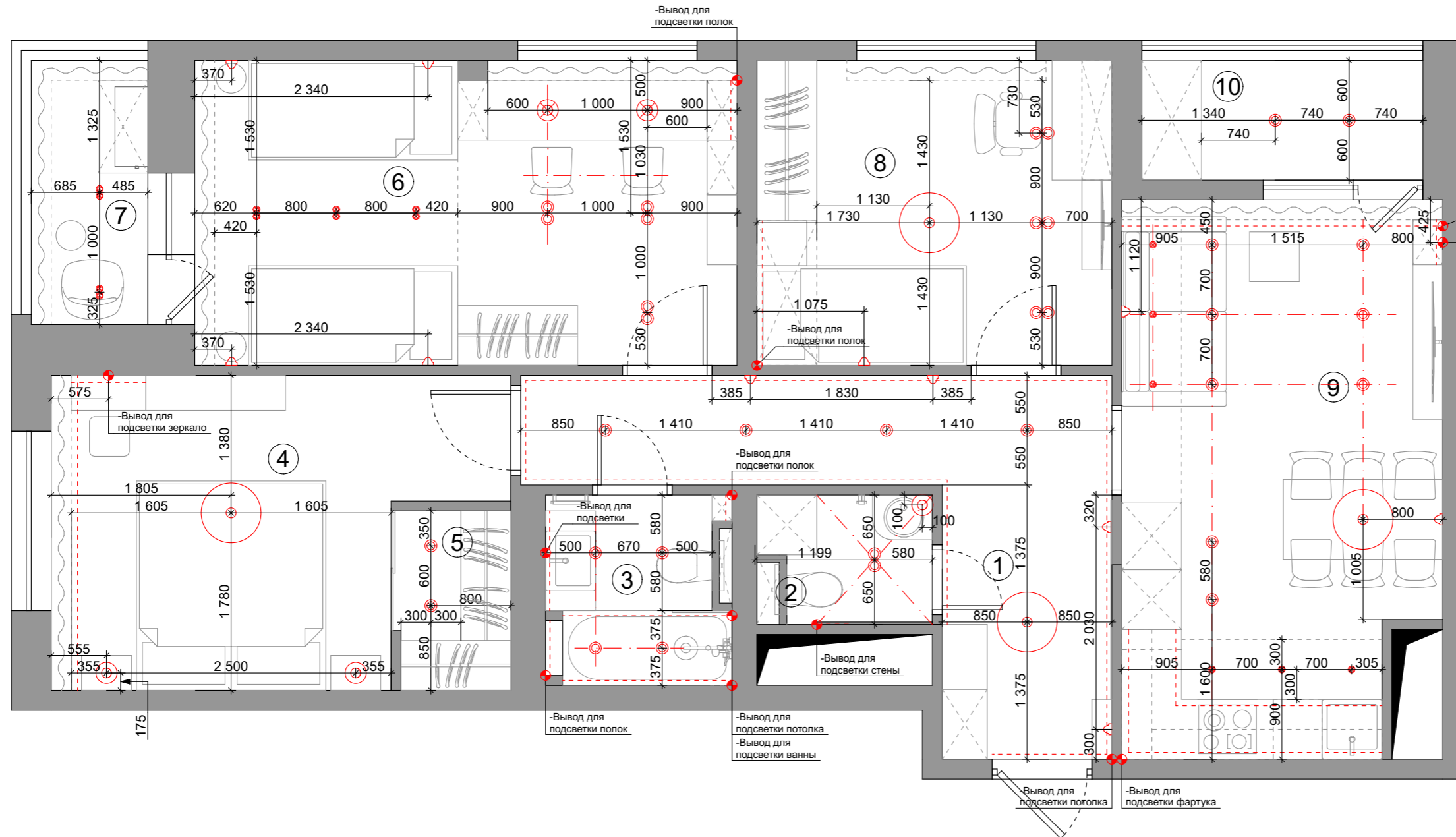

### Условные обозначения

Поз.	2D символ	Наименование
1		люстра
2		светильник подвесной
3		накладной светильник
4		встраиваемый светильник
5		бра
6		LED подсветка
7		вывод кабеля

### Экспликация помещений

№	Наименование	Площадь
1	Прихожая	11.2 м <sup>2</sup>
2	Санузел гостевой	2.1 м <sup>2</sup>
3	Санузел	3.6 м <sup>2</sup>
4	Спальня	12.3 м <sup>2</sup>
5	Гардеробная	2.0 м <sup>2</sup>
6	Детская девочек	16.6 м <sup>2</sup>
7	Лоджия	3.1 м <sup>2</sup>
8	Детская сына	10.9 м <sup>2</sup>
9	Кухня-гостиная	17.2 м <sup>2</sup>
10	Лоджия	3.4 м <sup>2</sup>
	Общая площадь	82.4 м <sup>2</sup>



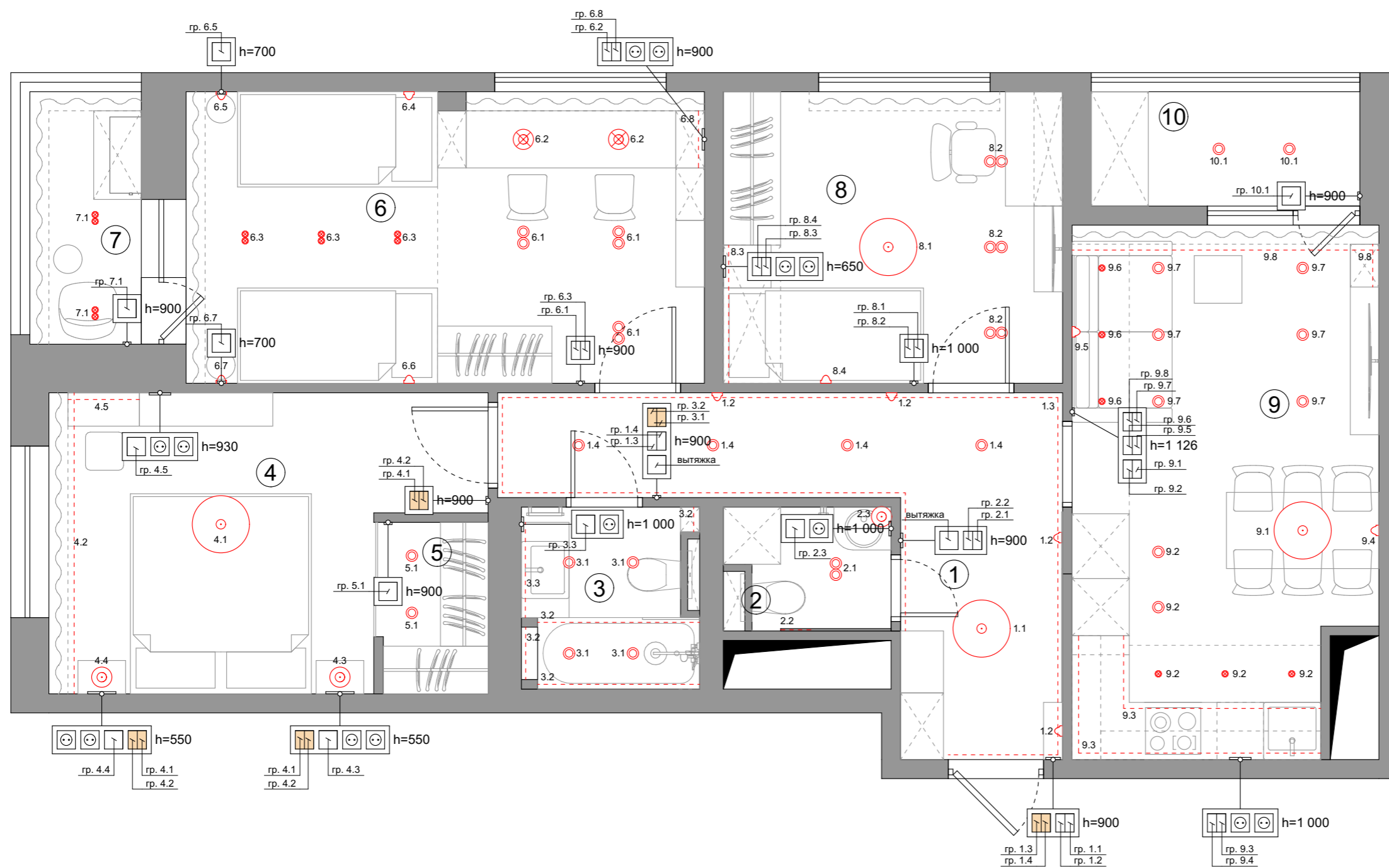

**Условные обозначения**

2D символ	Класс защиты	Наименование
	IP20	Выключатель 1 клавишный
	IP20	Выключатель 1 клавишный Проходной
	IP20	Выключатель 2 клавишный
	IP20	Выключатель 2 клавишный Проходной
	IP20	Розетка 220V

**Условные обозначения**

Поз.	2D символ	Наименование
1		люстра
2		светильник подвесной
3		накладной светильник
4		встраиваемый светильник
5		бра
6		LED подсветка
7		вывод кабеля

**Экспликация помещений**

№	Наименование	Площадь
1	Прихожая	11.2 м <sup>2</sup>
2	Санузел гостевой	2.1 м <sup>2</sup>
3	Санузел	3.6 м <sup>2</sup>
4	Спальня	12.3 м <sup>2</sup>
5	Гардеробная	2.0 м <sup>2</sup>
6	Детская девочек	16.6 м <sup>2</sup>
7	Лоджия	3.1 м <sup>2</sup>
8	Детская сына	10.9 м <sup>2</sup>
9	Кухня-гостиная	17.2 м <sup>2</sup>
10	Лоджия	3.4 м <sup>2</sup>
	Общая площадь	82.4 м <sup>2</sup>

**Примечания:**

- Привязку выключателей см. развертку стен
- Перед началом работ все размеры и отметки уточнить по месту.
- Отметки выводов (если нет указания на плане, см. на развертках помещений).



Разрез 1-1

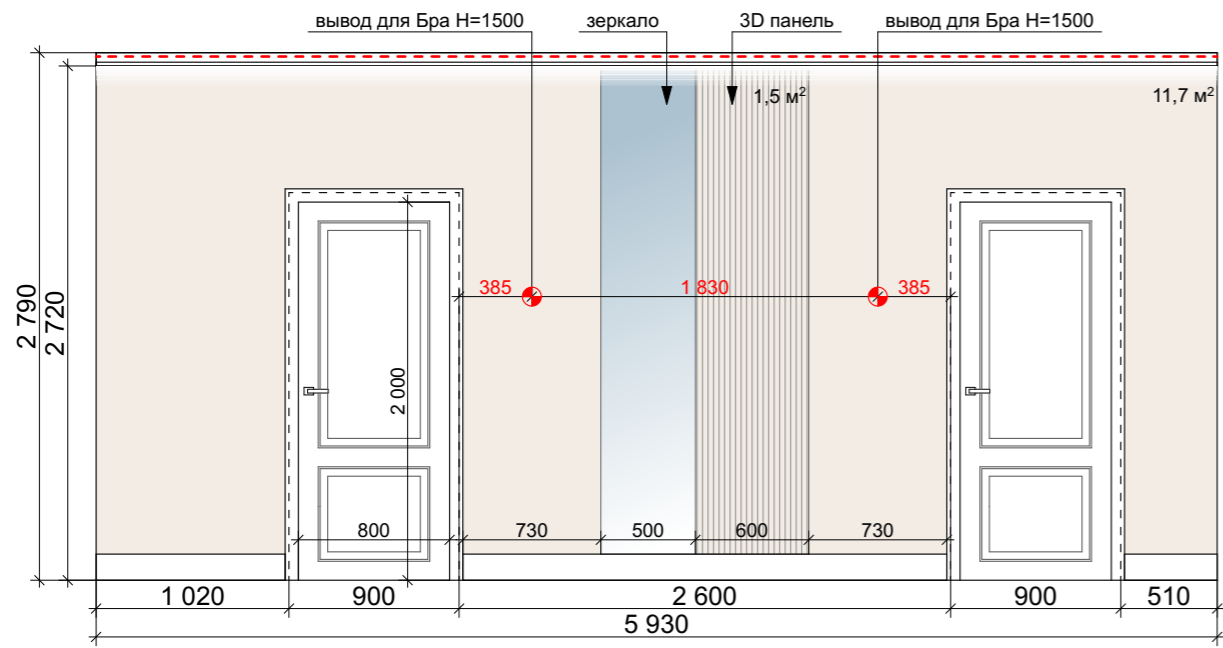

Разрез 2-2

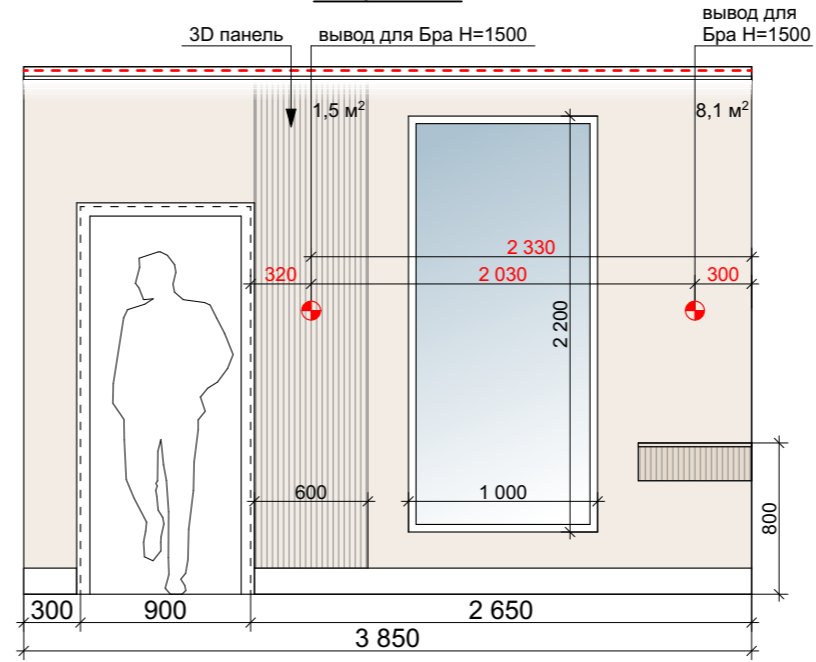

Разрез 4-4

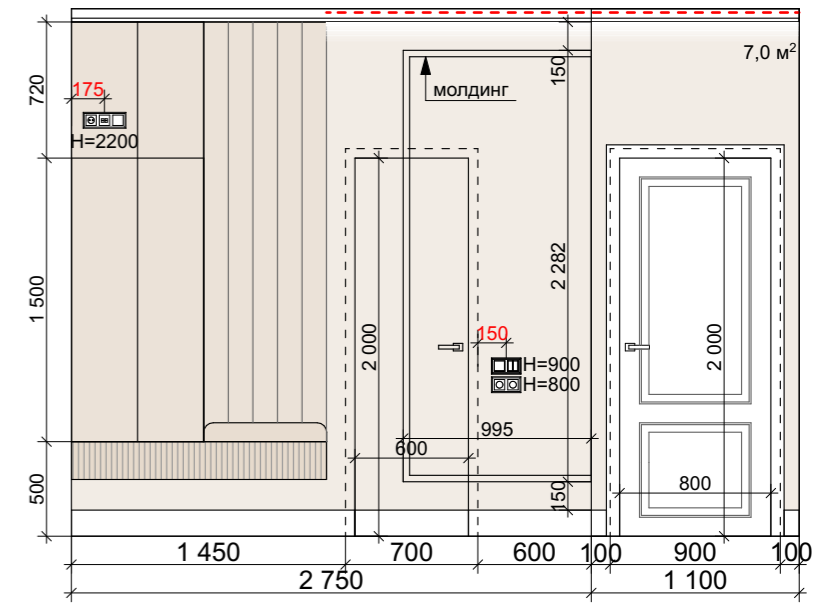

Разрез 3-3

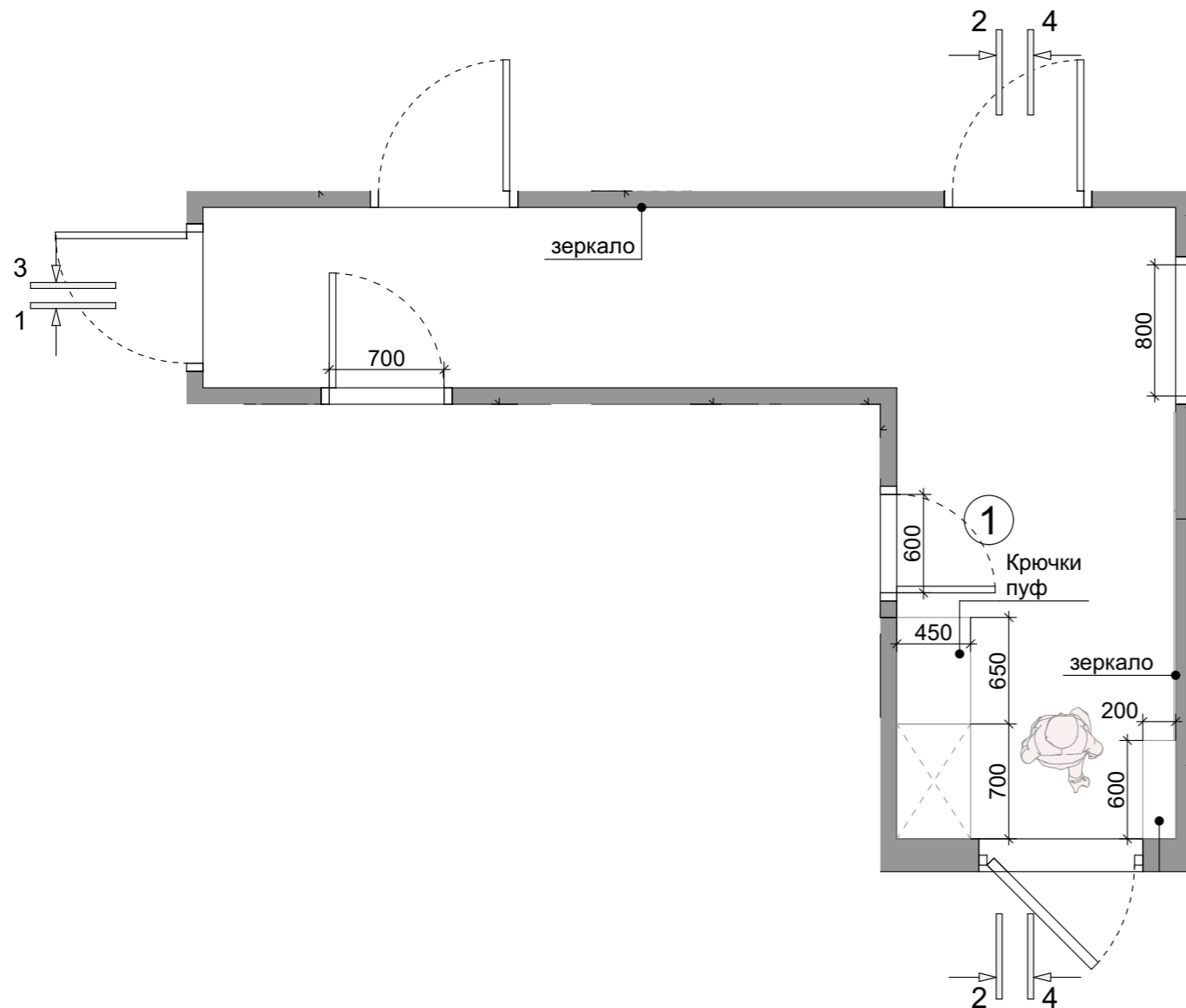
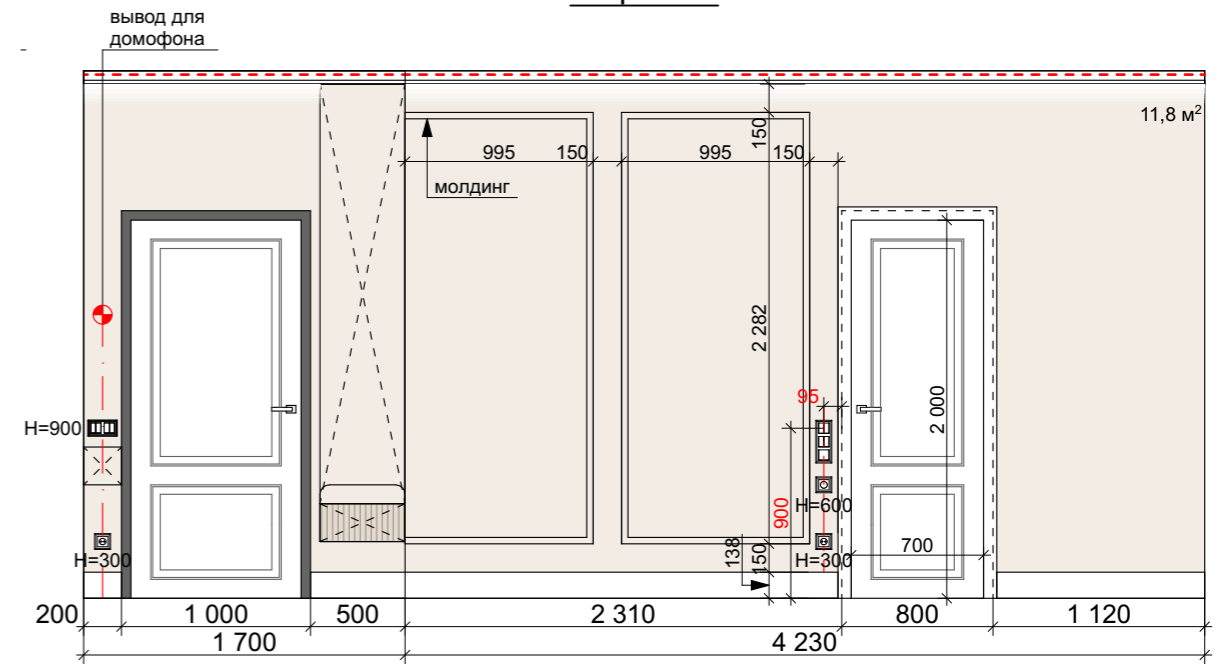

Ведомость материалов

	Краска	38.6 м²
	3D панели WX205-2600	3.0 м²
	Молдинг PB513N	19.7 м.п.

Разрез 1-1

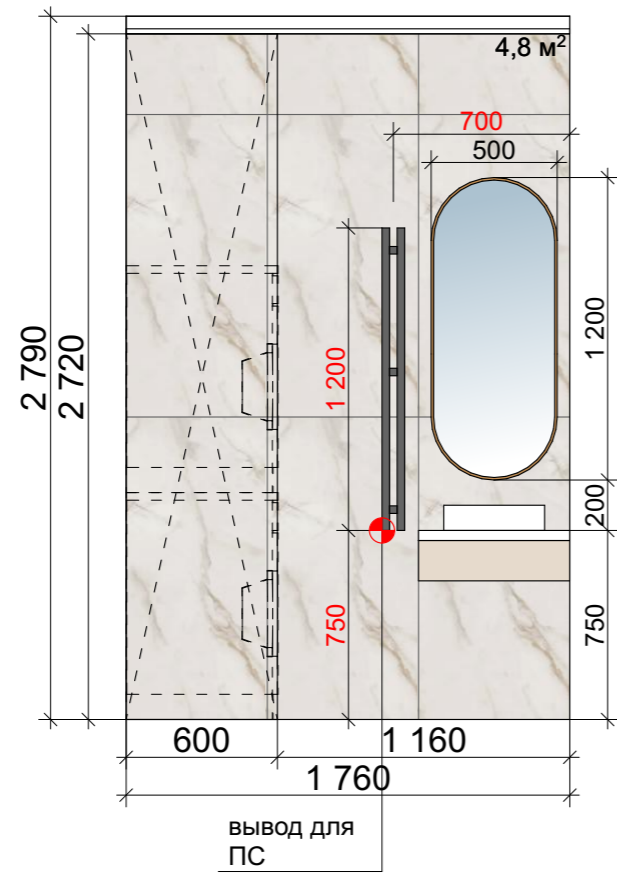

Разрез 2-2

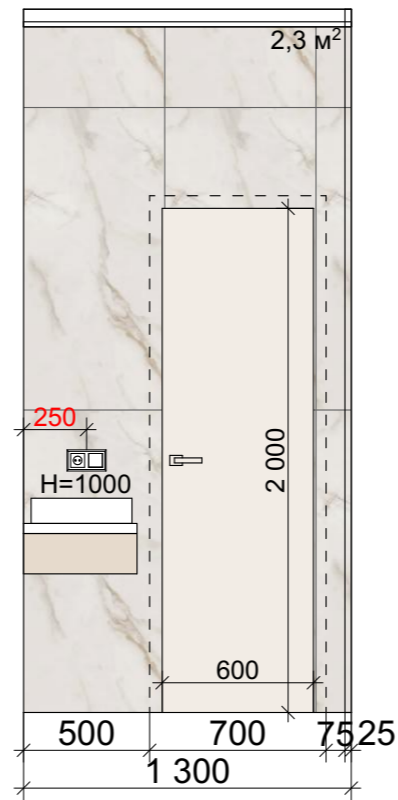



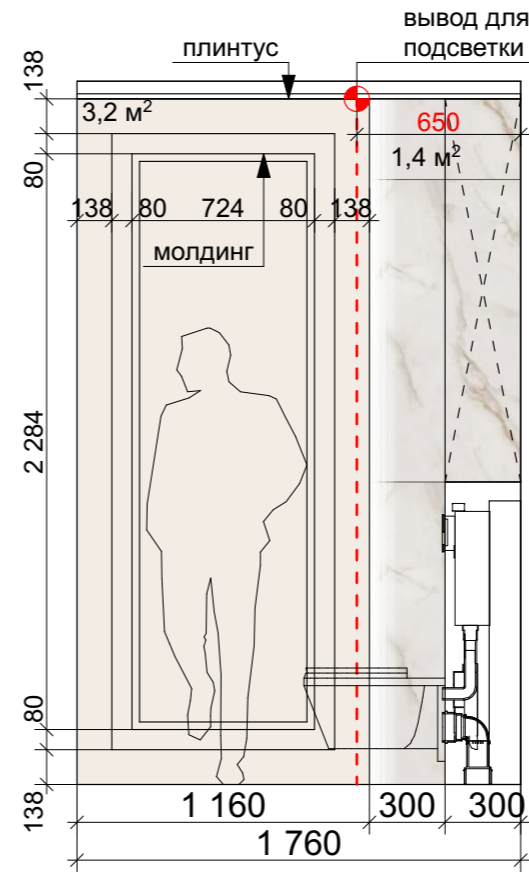

Разрез 3-3

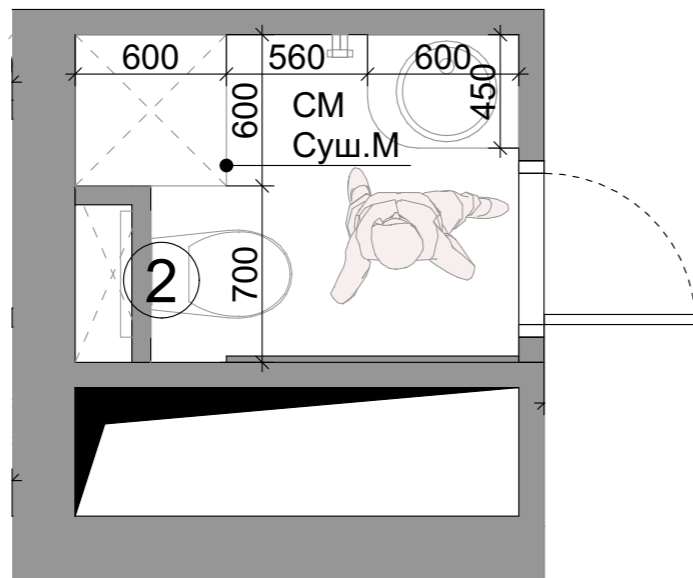
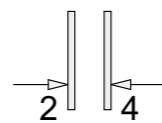
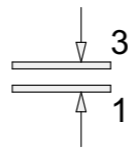
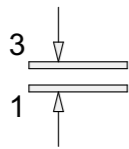
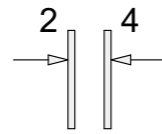
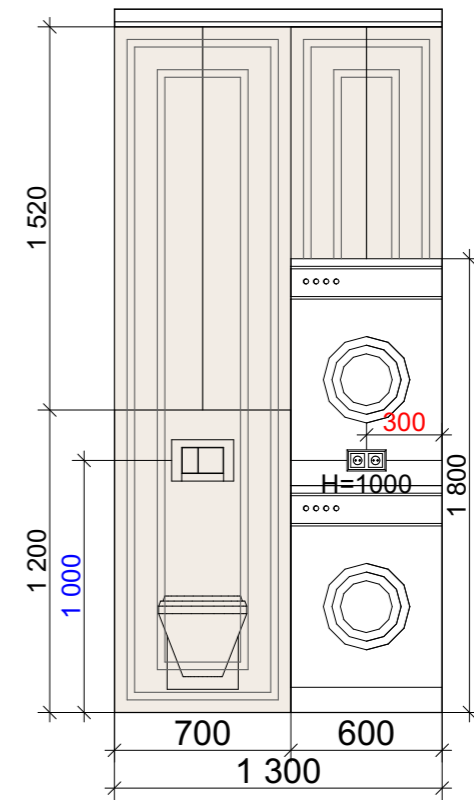

Разрез 4-4

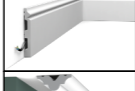

Ведомость материалов

	Керамогранит estima id01 600x1200x10	8.5 м²
	Краска	3.2 м²
	Плинтус SX118 CONTOUR	6.7 м.п.
	Молдинг PB513N	6.0 м.п.

Дизайн проект интерьера квартиры

35

www.3dkor.ru

Развертка стен. Помещение №2(санузел гостевой)

3DKOR  
INTERIOR DESIGN STUDIO



Разрез 1-1

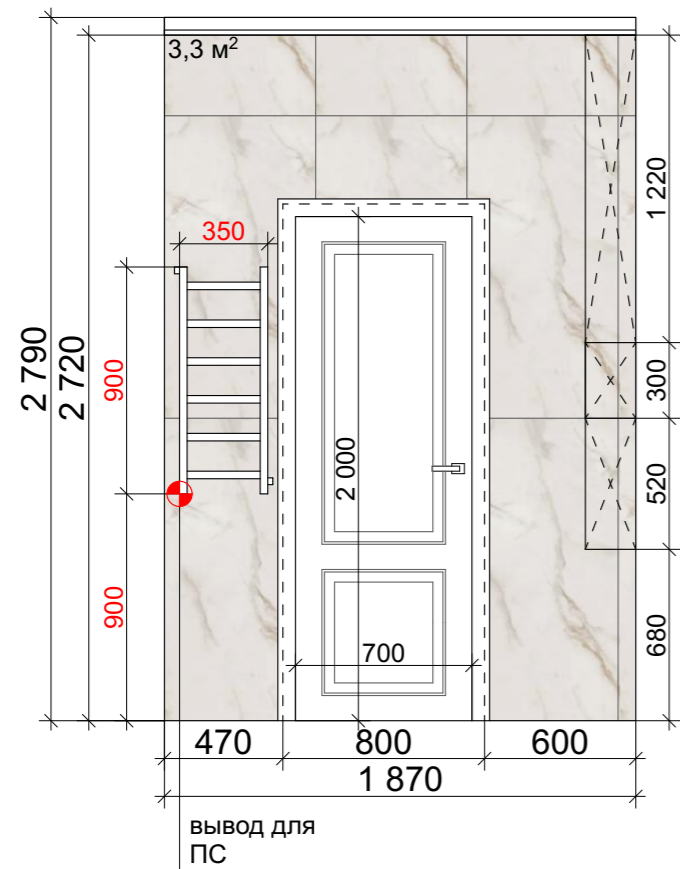

Разрез 2-2

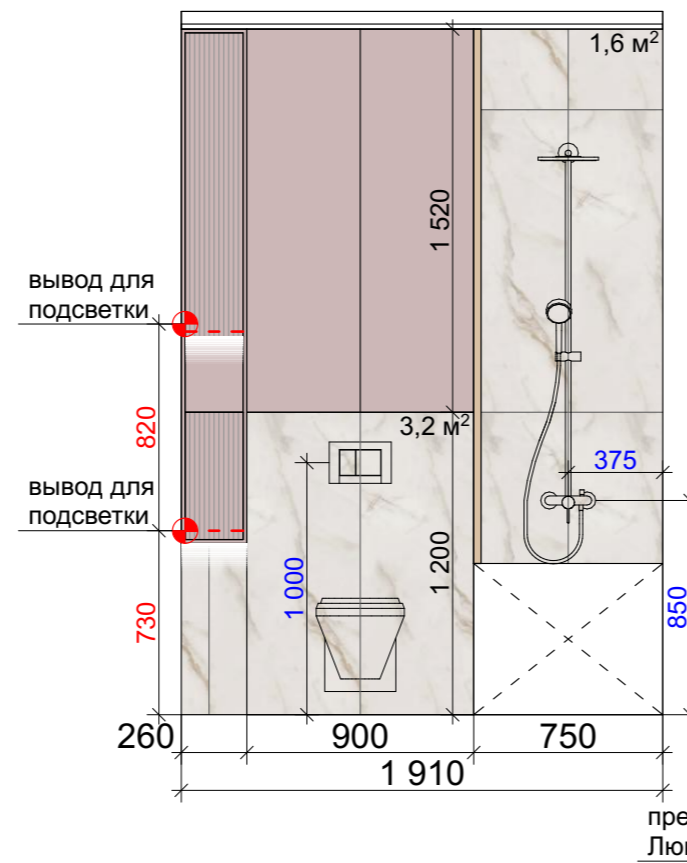

Разрез 3-3

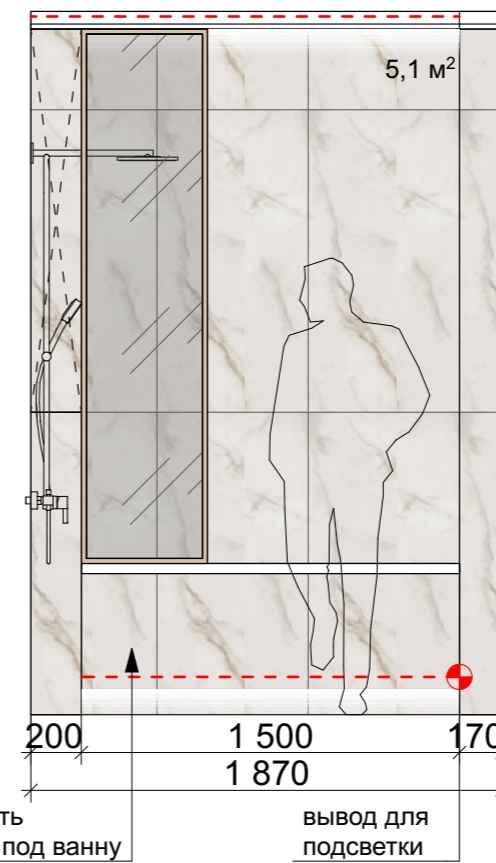

Разрез 4-4

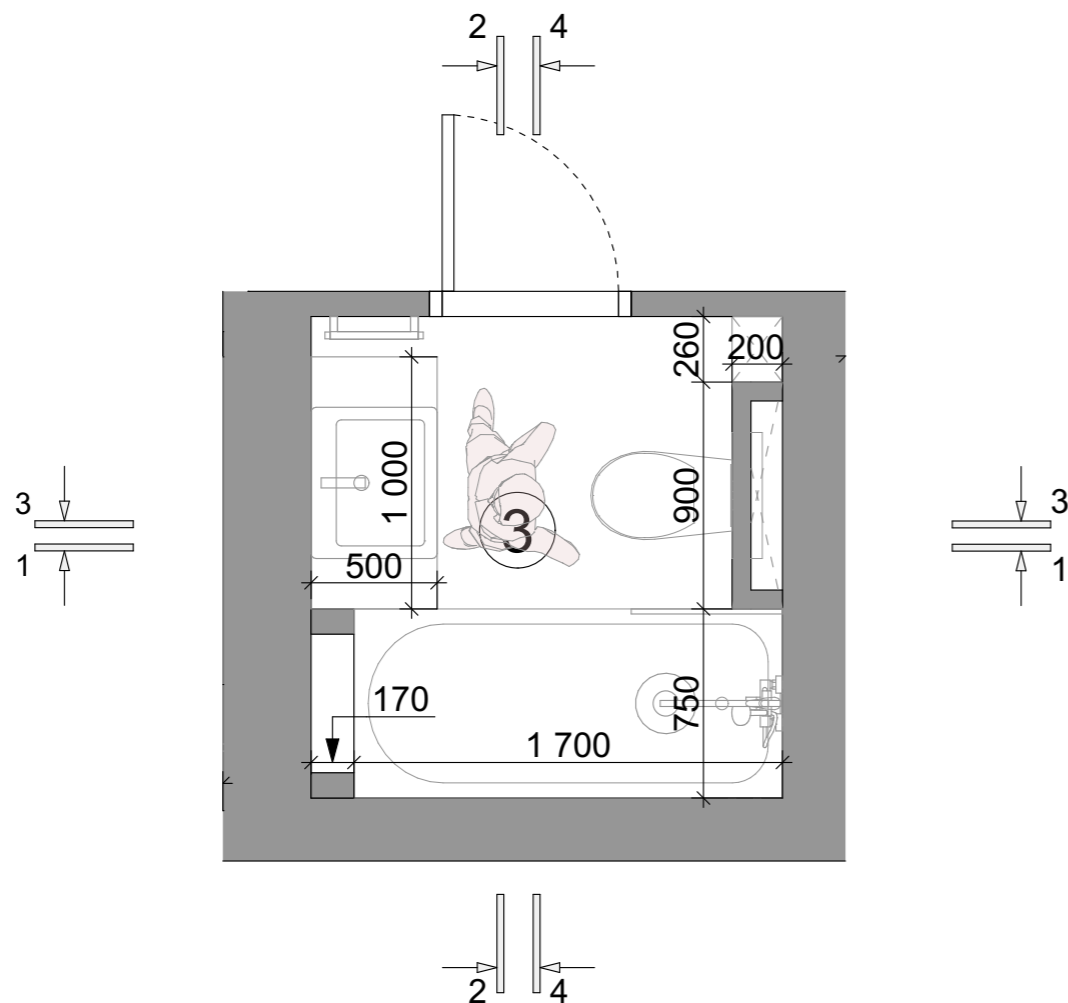
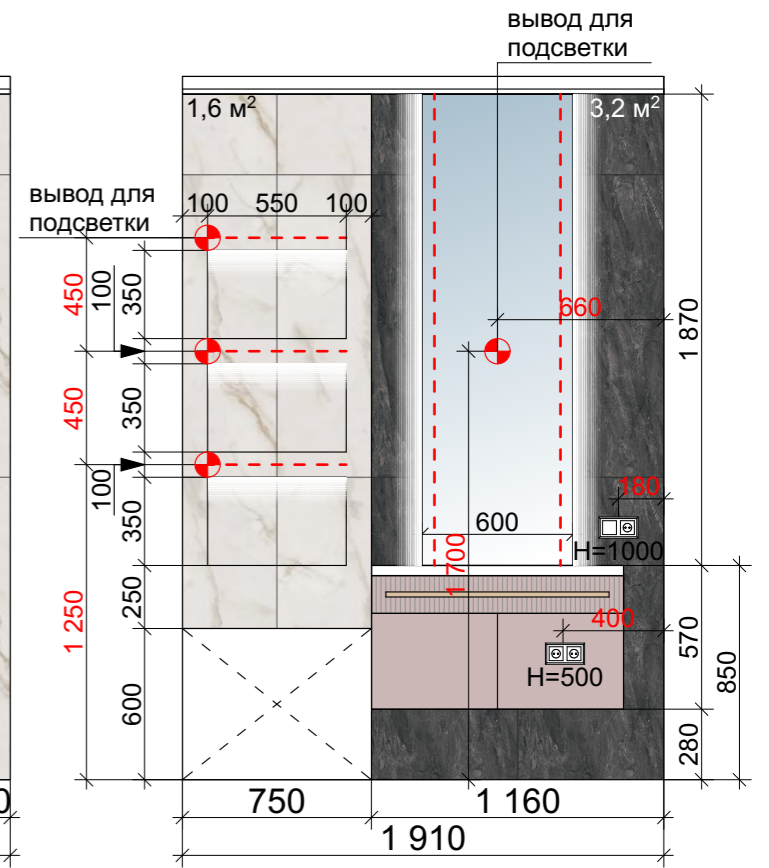

Ведомость материалов

	Керамогранит estima id01 600x1200x10	14.8 м²
	Керамогранит 600x1200	3.2 м²





Разрез 1-1

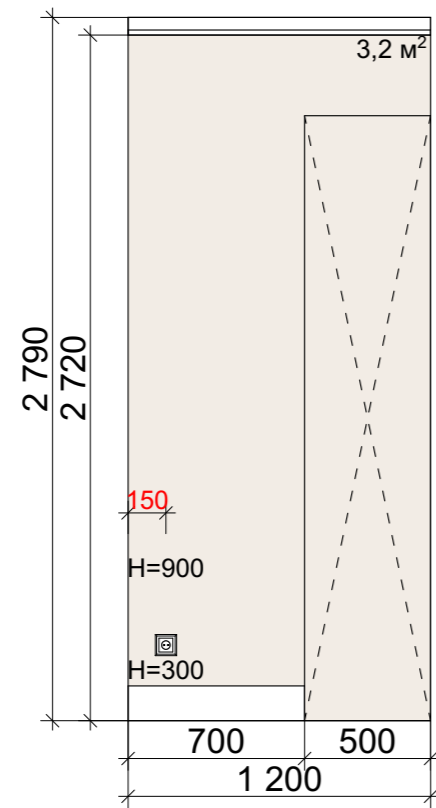

Разрез 2-2

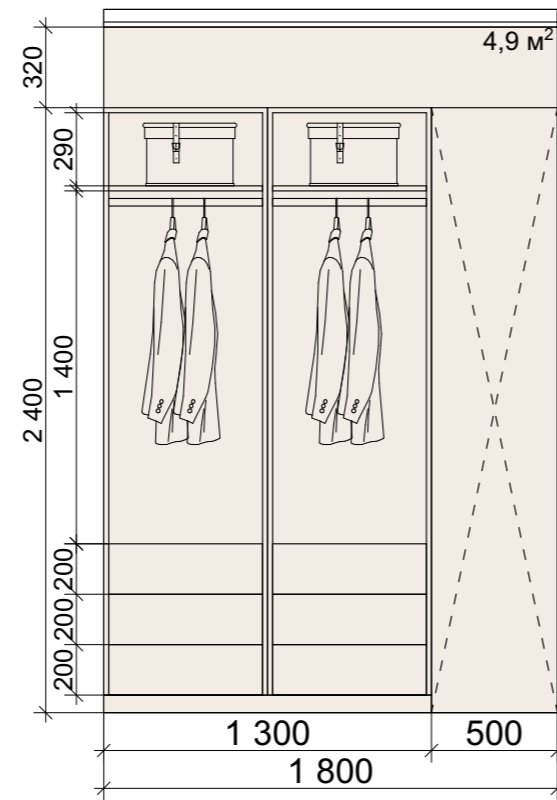

Разрез 3-3

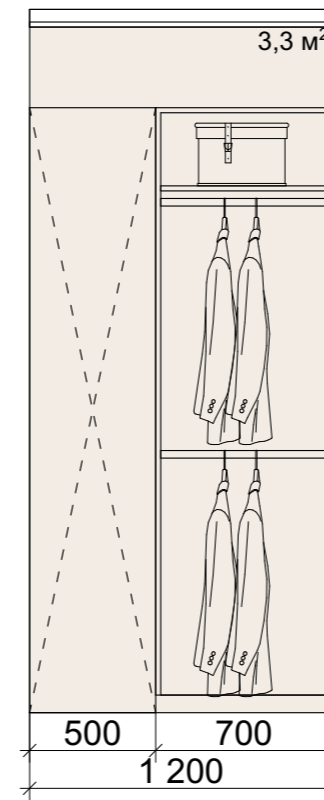

Разрез 4-4

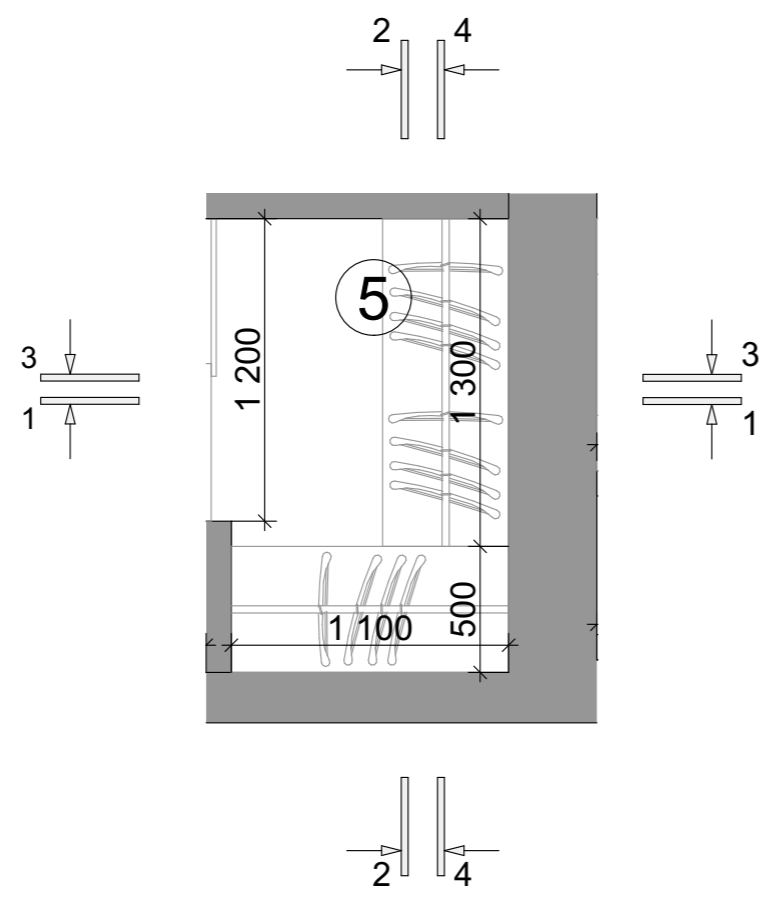
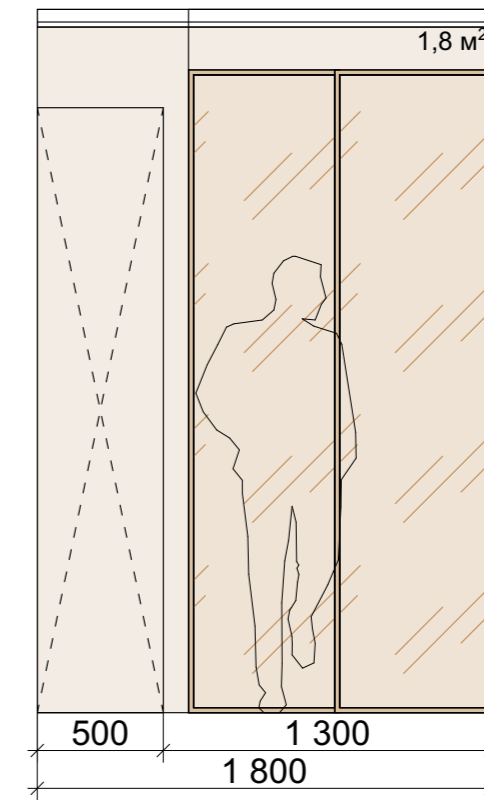

Ведомость материалов

	Краска	13.2 м²
--	--------	---------

Разрез 1-1

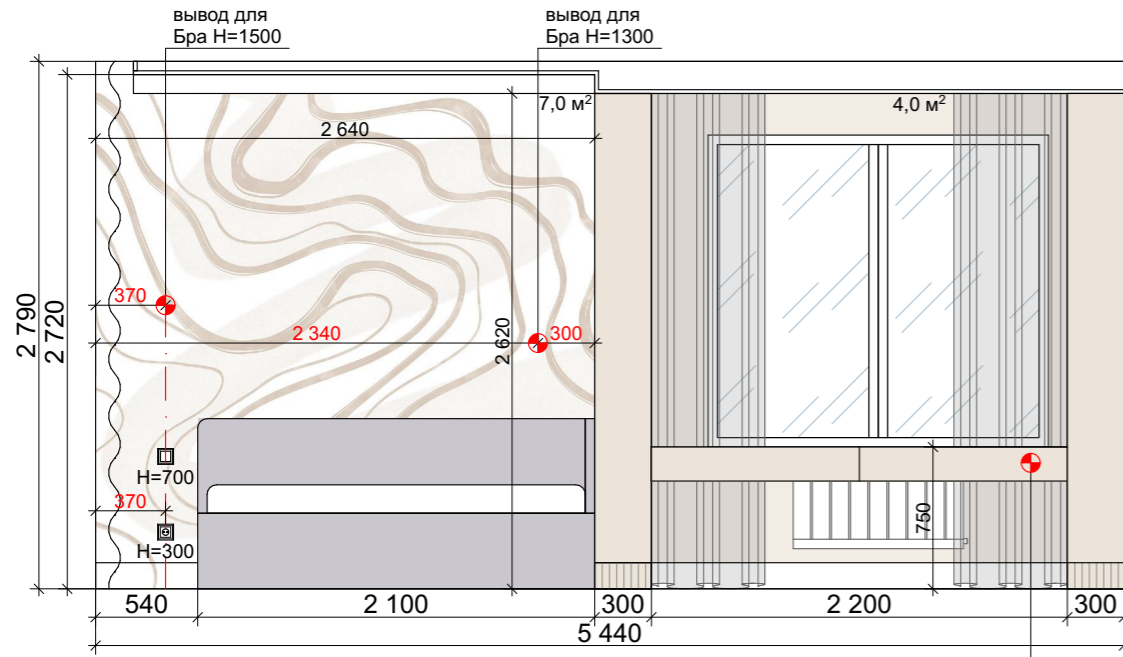

Разрез 2-2

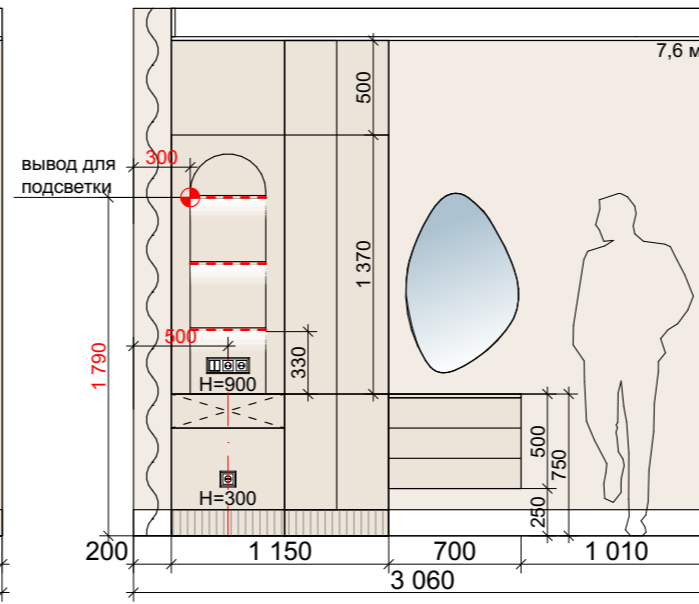

Разрез 3-3

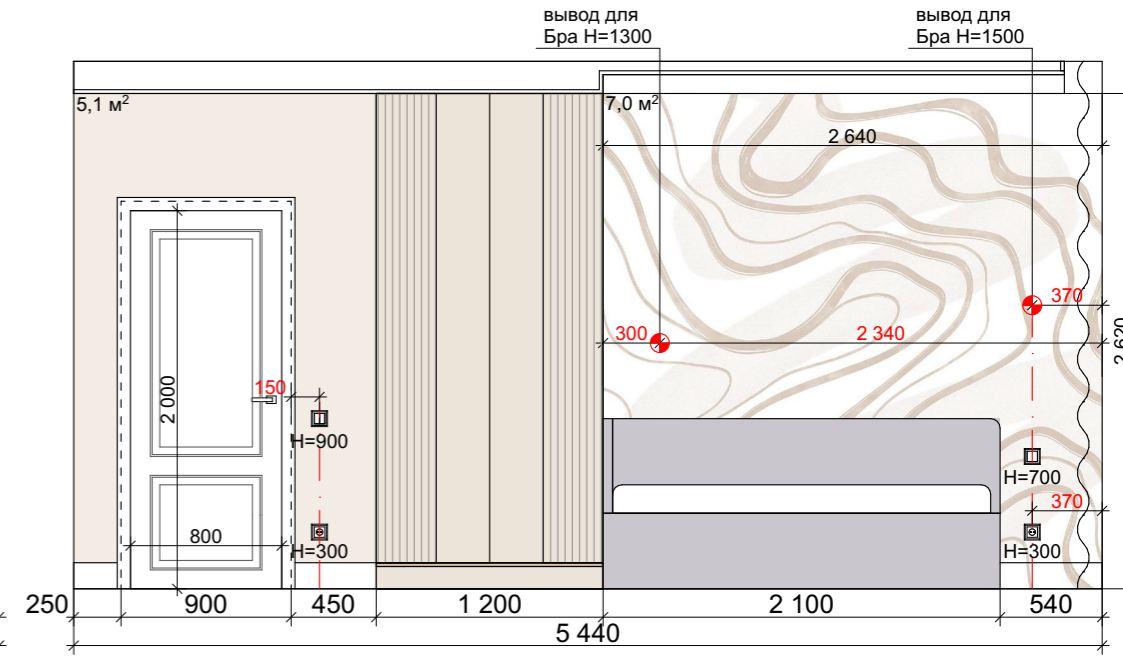

Разрез 4-4

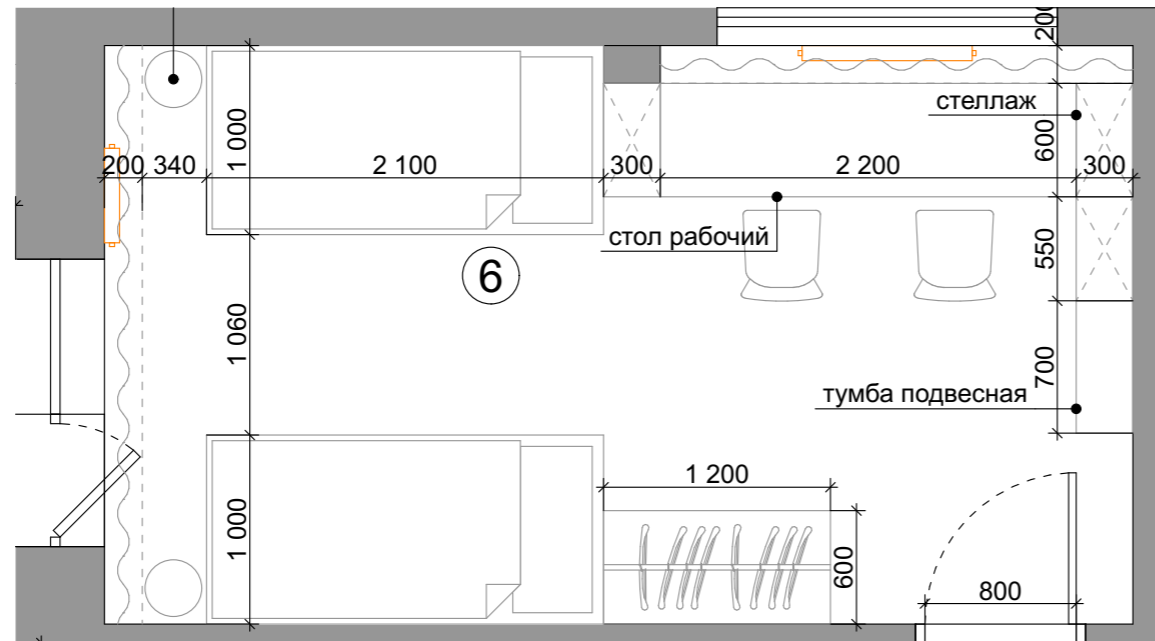
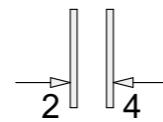
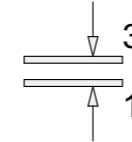
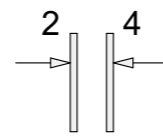
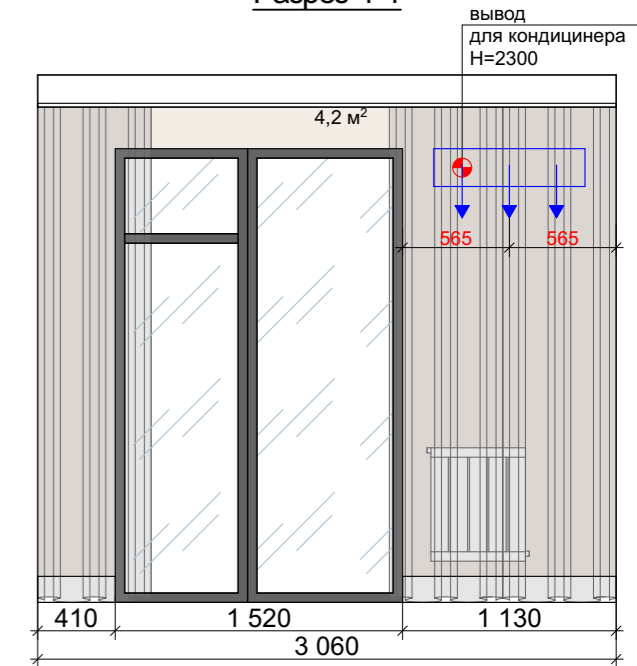

Ведомость материалов

	Краска	20.9 м²
	Фреска (2640x2620)	14.0 м²



Разрез 1-1

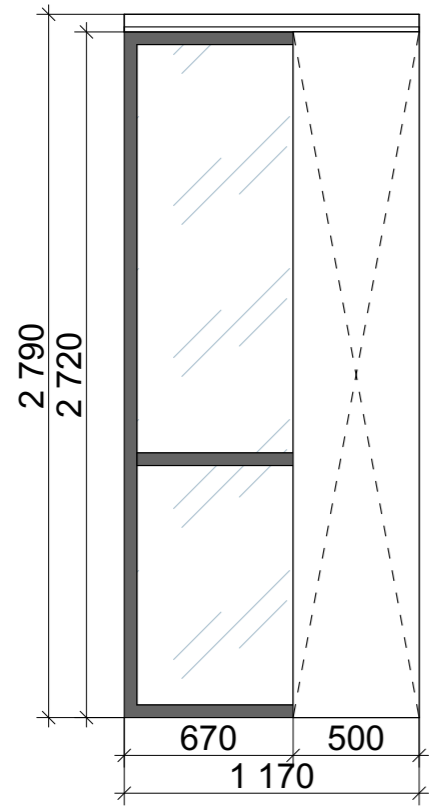

Разрез 2-2

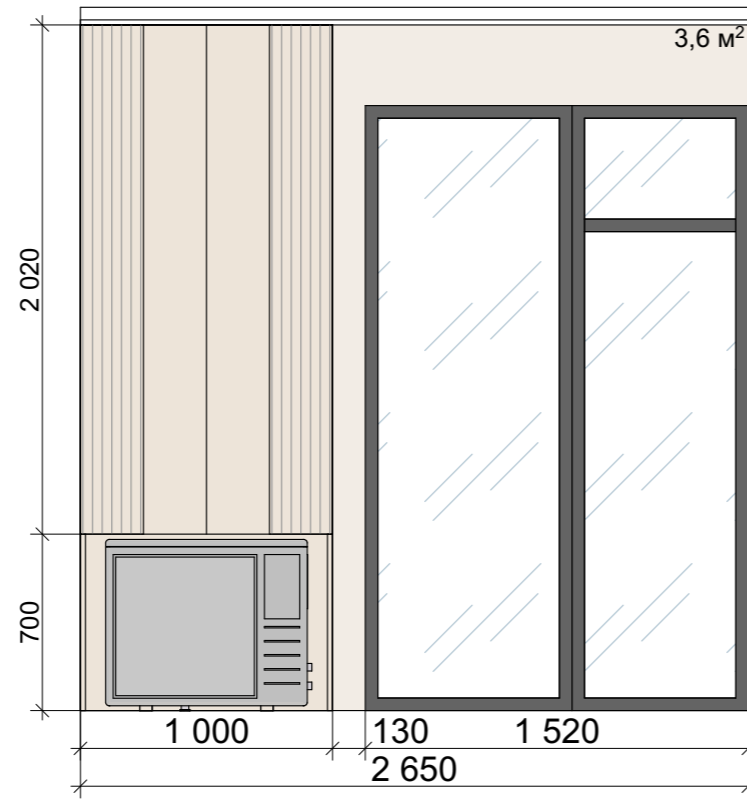

Разрез 3-3

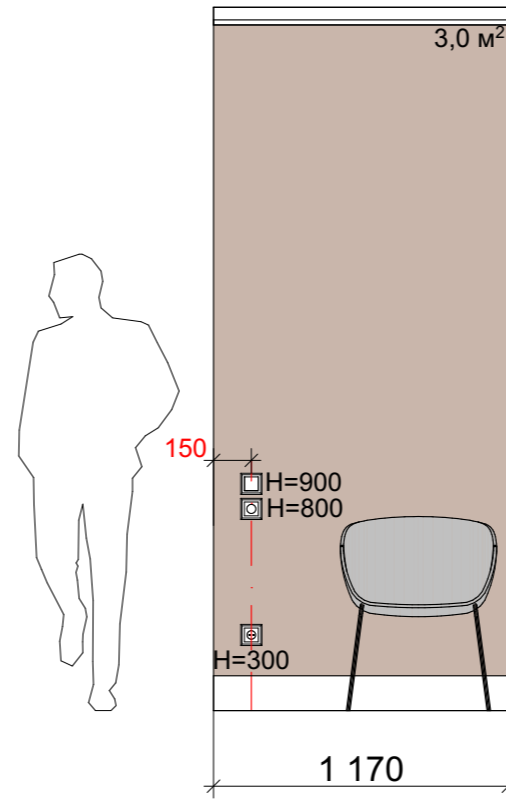

Разрез 4-4

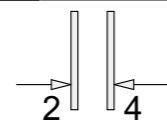
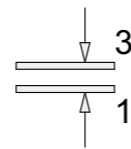
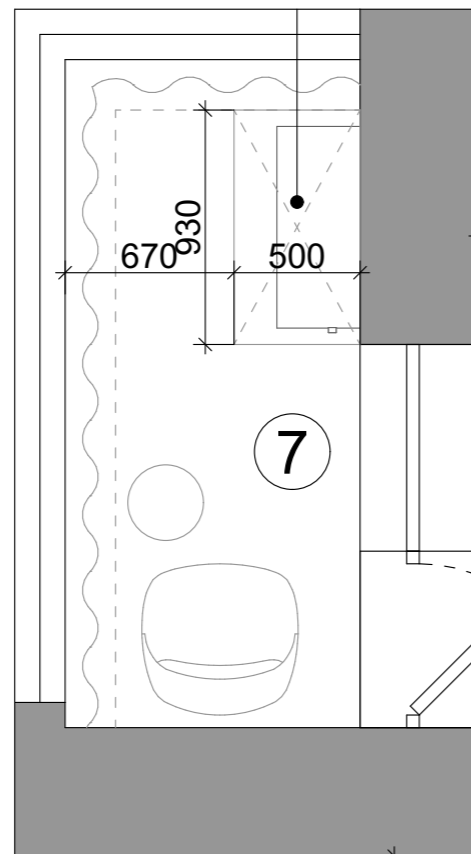
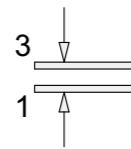
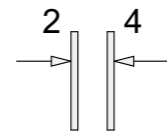
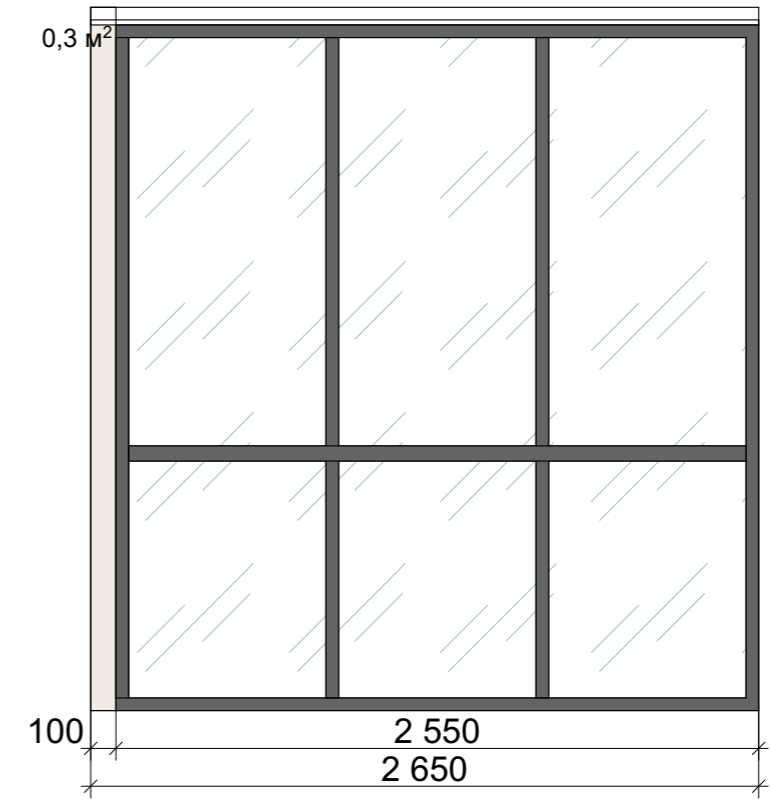

Ведомость материалов

	Краска	3.9 м²
	Краска	3.0 м²

Дизайн проект интерьера квартиры	40	3DKOR INTERIOR DESIGN STUDIO
www.3dkor.ru	Развертка стен. Помещение №7(лоджия)	

Разрез 1-1

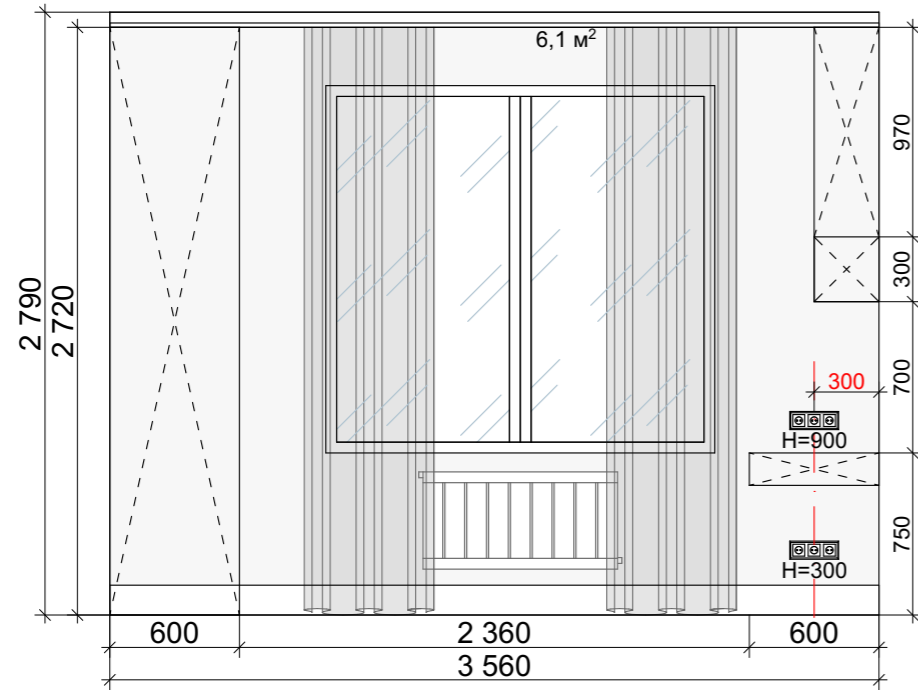

Разрез 2-2

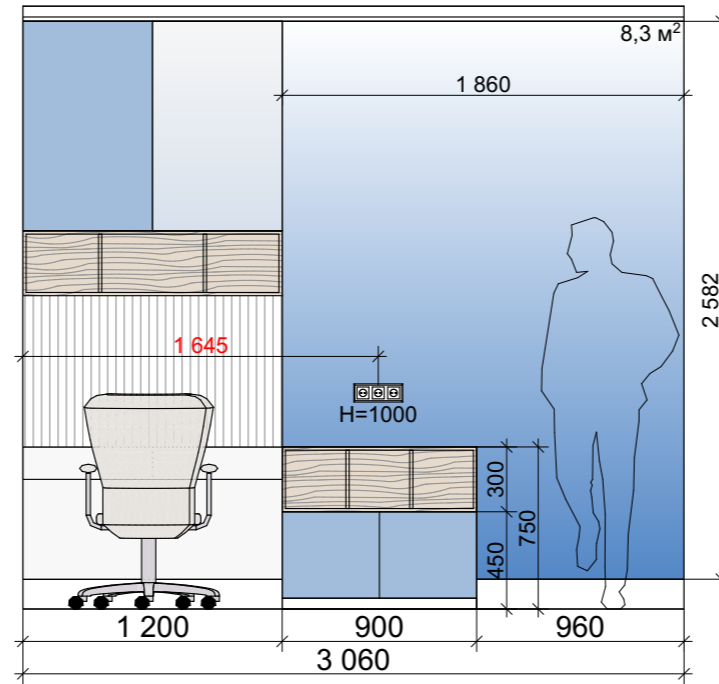

Разрез 3-3

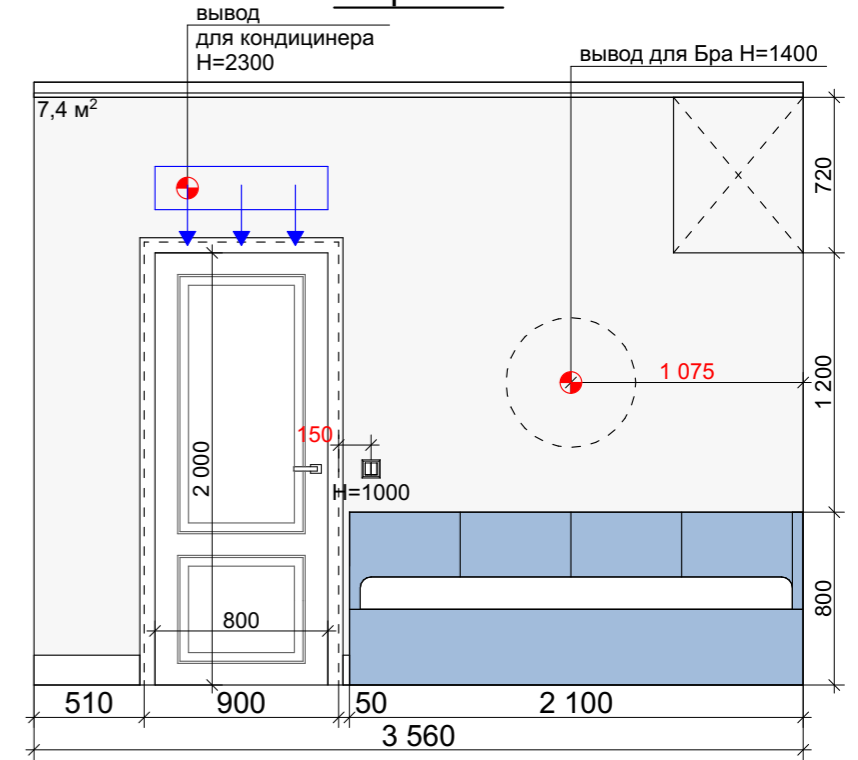

Разрез 4-4

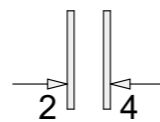
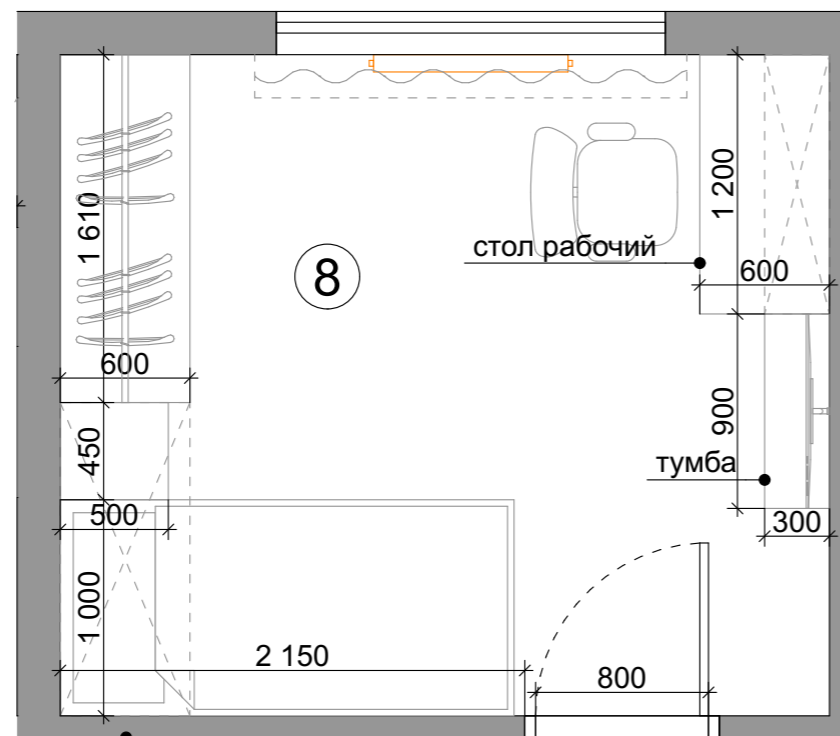
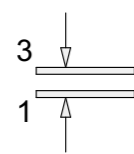
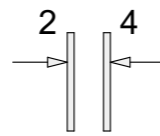
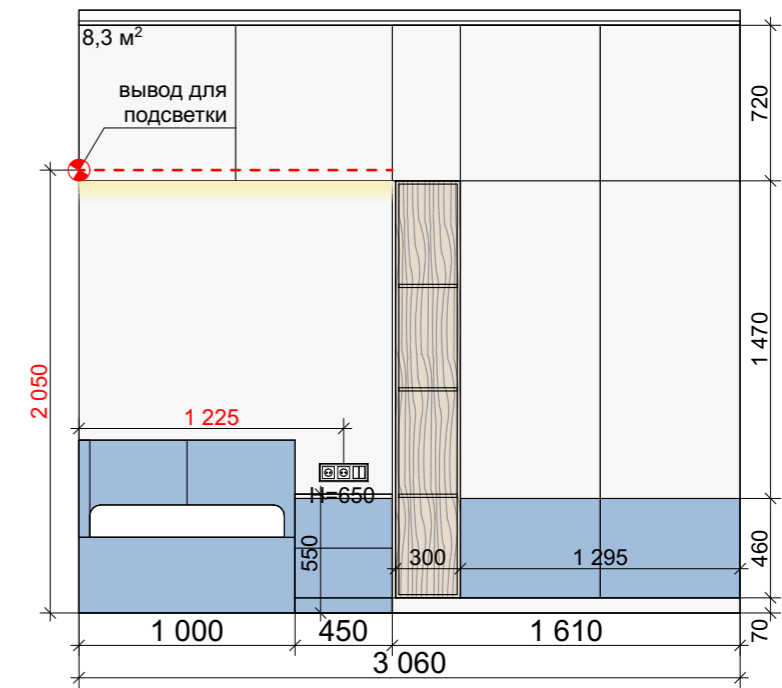

Ведомость материалов

	Краска	21.8 м²
	Обои ALLTOWALL арт. s667 (1860x2582)	8.3 м²





Разрез 1-1

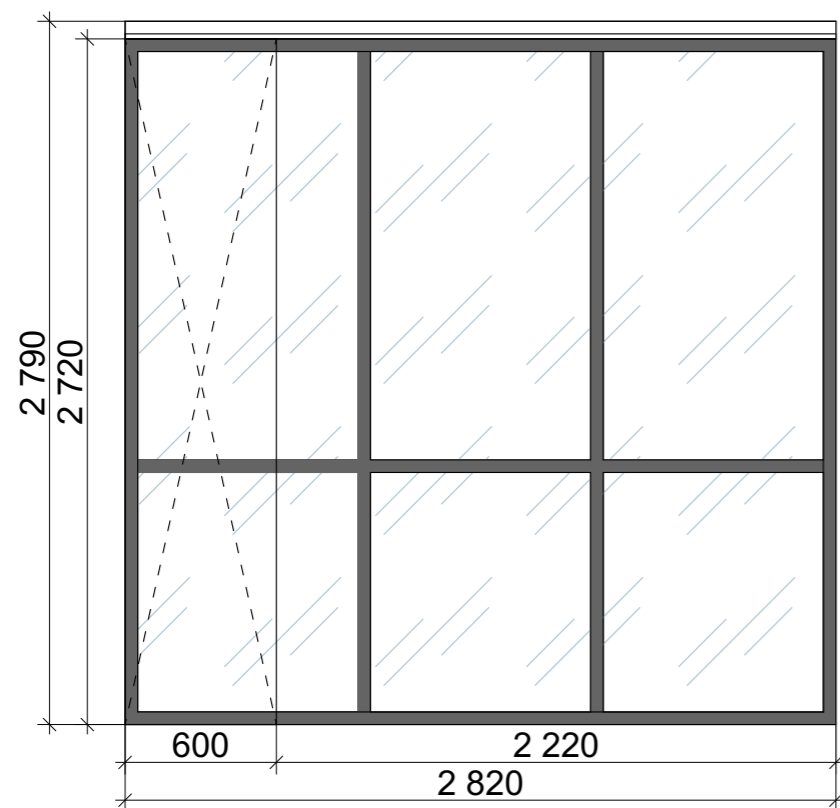

Разрез 2-2

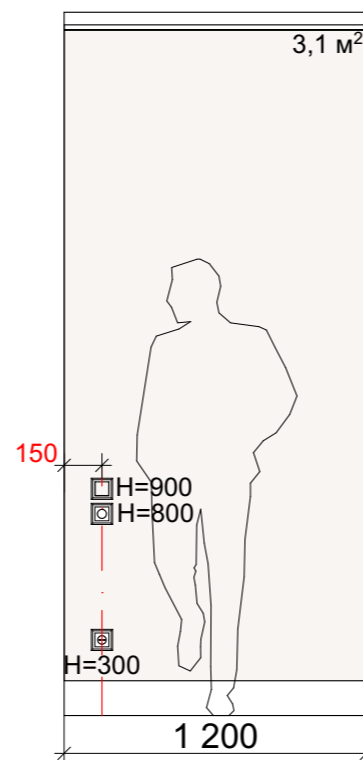

Разрез 3-3

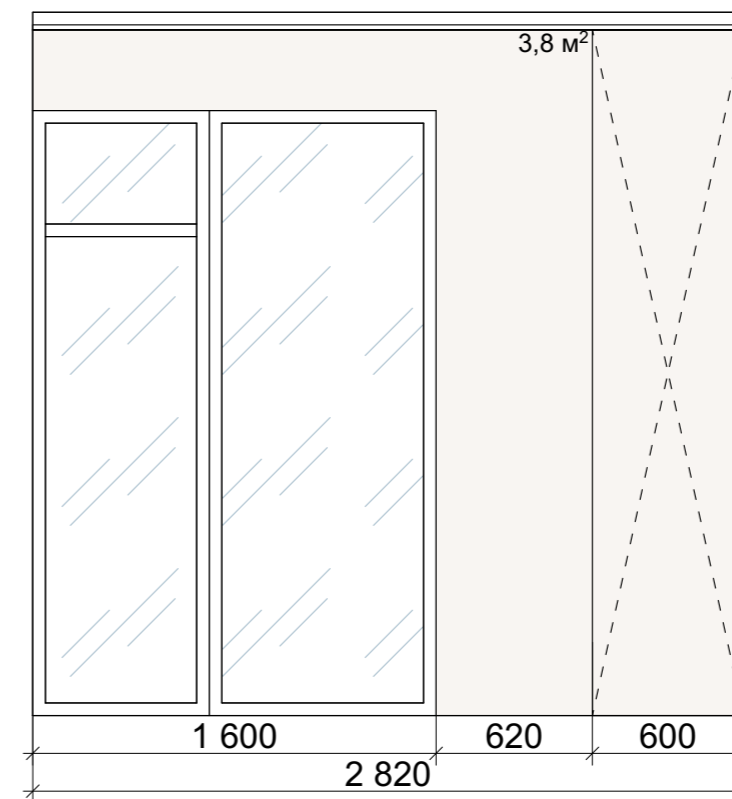

Разрез 4-4

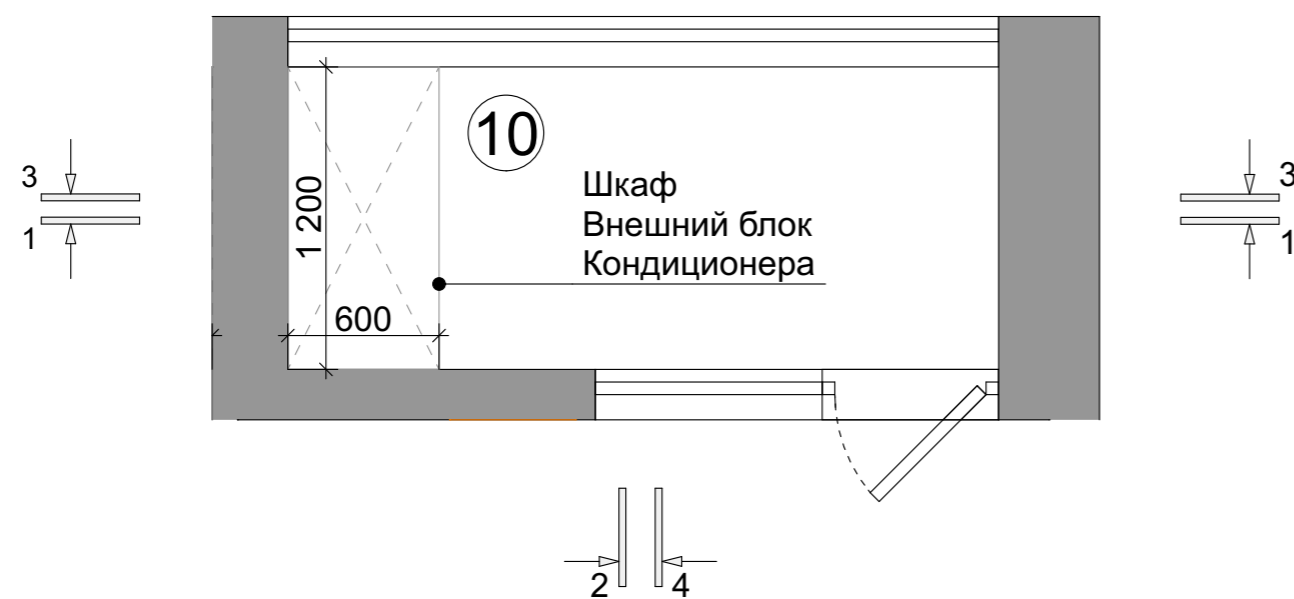
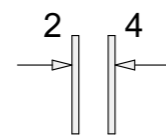
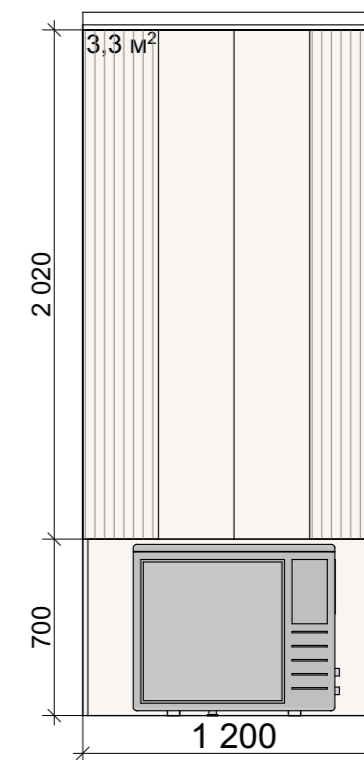

Ведомость материалов

	Краска	10.2 м²
Дизайн проект интерьера квартиры	43	3DKOR INTERIOR DESIGN STUDIO
www.3dkor.ru	Развертка стен. Помещение №10(лоджия)	





ДИЗАЙН ИНТЕРЬЕРА



 +7 919 802 08 53

 maria@3dkor.ru

 3dkor\_design

 www.3dkor.ru